

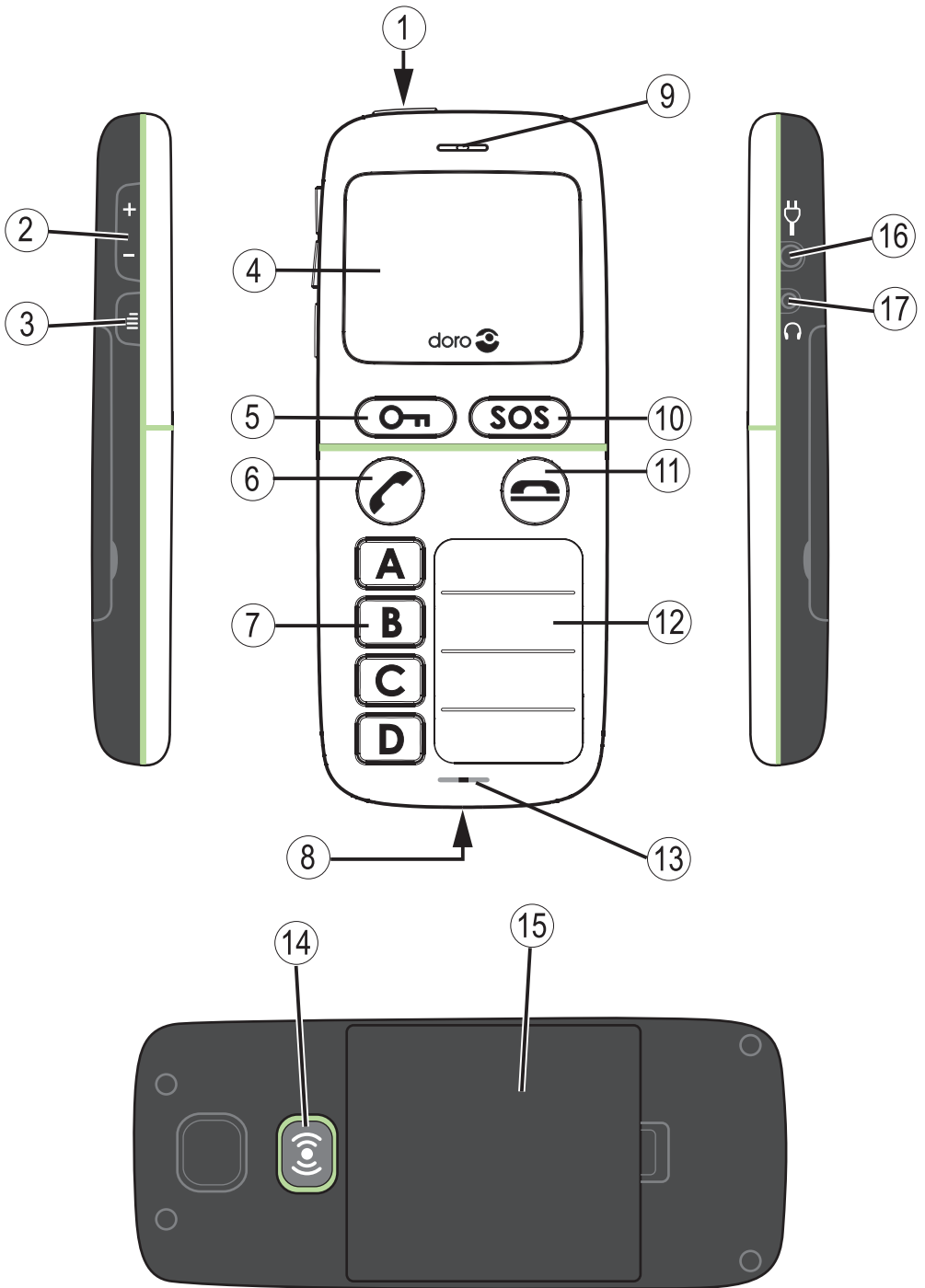

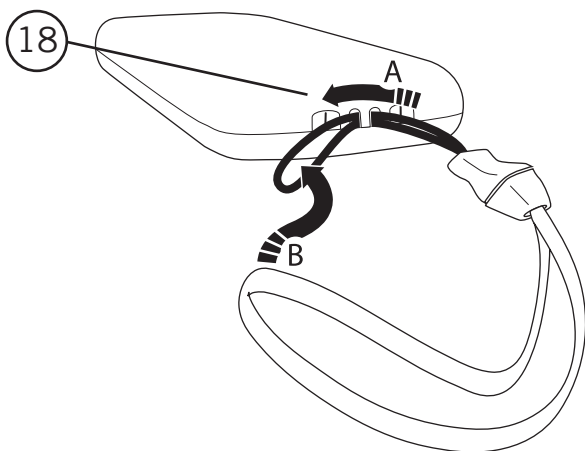



# HandlePlus

334gsm









## Español

1. Conexión / desconexión
2. Tecla lateral (+ / -)
3. Tecla de menú
4. Pantalla
5. Bloqueo del teclado 
6. Tecla de llamada / Aceptar
7. Marcación rápida
8. Cargando contactos (para utilizar con soporte cargador)
9. Altavoz
10. Tecla de llamadas de emergencia 
11. Fin de llamada / Volver / Borrar
12. Lista de nombres
13. Micrófono
14. Tecla de llamadas de emergencia 
15. Tapa de la batería
16. Toma para el cargador
17. Toma para auriculares
18. Collar porta teléfono



## Italiano

1. Accensione/spengimento
2. Tasto laterale (+ / -)
3. Tasto Menu
4. Display
5. Blocco tasti 
6. Tasto chiamata/OK
7. Composizione rapida
8. Contatti ricarica batteria (solo per uso con supporto ricarica)
9. Altoparlante
10. Tasto chiamate d'emergenza
11. Termina chiamata/Indietro/Cancella
12. Elenco nomi
13. Microfono
14. Tasto chiamata di emergenza ()
15. Coperchio vano batterie
16. Presa ricarica
17. Presa cuffie auricolari
18. Collana Telefono titolare



## Deutsch

1. Ein/Aus
2. Seiten-Taste (+ / -)
3. Menütaste
4. Display
5. Tastensperre 
6. Ruftaste/OK
7. Kurzwahl
8. Ladekontakte (zur Verwendung mit der Ladestation)
9. Lautsprecher
10. SOS-Taste
11. Anruf beenden/Zurück/Löschen
12. Beschriftungsfeld
13. Mikrofon
14. Notruftaste ()
15. Akkufachabdeckung
16. Ladegerätbuchse
17. Headset-Buchse
18. Umhängeband

## Nederlands

1. Aan/uit
2. Zijknop (+ / -)
3. Toets Menu
4. Display
5. Telefoonvergrendeling 
6. Oproepgeheugen/OK
7. Snelkiezen
8. Laadcontacten (voor gebruik met laadsteun)
9. Luidspreker
10. Toets noodoproep
11. Stop oproep/Terug/Wis
12. Namenlijst
13. Microfoon
14. Toets Noodoproep ()
15. Batterijdeksel
16. Aansluiting oplader
17. Headsetaansluiting
18. Nekriem

## Ελληνικά

1. Ενεργοποίηση/  
απενεργοποίηση
2. Πλευρικό πλήκτρο (+ / -)
3. Πλήκτρο μενού
4. Οθόνη
5. Κλείδωμα πλήκτρων 
6. Πλήκτρο κλήσης/OK
7. Ταχεία κλήση
8. Επαφές φόρτισης (για χρήση με τη βάση φόρτισης)
9. Ηχείο
10. Πλήκτρο έκτακτης ανάγκης (SOS)
11. Τερματισμός κλήσης/Πίσω/  
Απαλοιφή
12. Λίστα ονομάτων
13. Μικρόφωνο
14. Πλήκτρο έκτακτης ανάγκης ()
15. Κάλυμμα μπαταρίας
16. Φις φόρτισης
17. Υποδοχή ακουστικών
18. Λουράκι λαιμού

# Índice

<b>Instalación</b> . . . . .	<b>2</b>
Instalación de la tarjeta SIM y de la batería . . . . .	2
Carga . . . . .	3
<b>Funcionamiento</b> . . . . .	<b>4</b>
Activar el teléfono . . . . .	4
Realización de una llamada . . . . .	5
Recepción de una llamada . . . . .	5
Control de volumen . . . . .	5
Información de llamada . . . . .	5
Llamada perdida . . . . .	5
<b>Símbolos de la pantalla</b> . . . . .	<b>6</b>
<b>Funciones adicionales</b> . . . . .	<b>7</b>
Modo manos libres . . . . .	7
Entrada de texto . . . . .	7
Bloqueo del teclado . . . . .	8
Auriculares . . . . .	8
Llamadas de emergencia/112 . . . . .	9
Tecla de llamada de emergencia . . . . .	9
<b>Ajustes</b> . . . . .	<b>10</b>
Hora/fecha . . . . .	10
Configurar . . . . .	11
Emergencia . . . . .	13
Marcación rápida . . . . .	16
Ajustes de seguridad . . . . .	17
<b>Instrucciones de seguridad</b> . . . . .	<b>20</b>
<b>Resolución de problemas</b> . . . . .	<b>23</b>
<b>Cuidado y mantenimiento</b> . . . . .	<b>25</b>
<b>Garantía y datos técnicos</b> . . . . .	<b>26</b>

# Instalación

## Advertencia

Apague el teléfono y desconecte el cargador antes de extraer la tapa de la batería.

## Instalación de la tarjeta SIM y de la batería

El soporte de la tarjeta SIM está ubicado detrás de la batería.

1. Extraiga la batería, si ya está instalada.
2. Inserte la tarjeta SIM deslizándola con cuidado en su soporte. Asegúrese de que los contactos de la tarjeta SIM miran hacia dentro y que la esquina cortada queda arriba. Tenga cuidado de no rayar ni doblar los contactos de la tarjeta SIM.
3. Inserte la batería deslizándola en el compartimiento de la batería con los contactos mirando hacia arriba y a la derecha.
4. Reemplace la tapa de la batería.

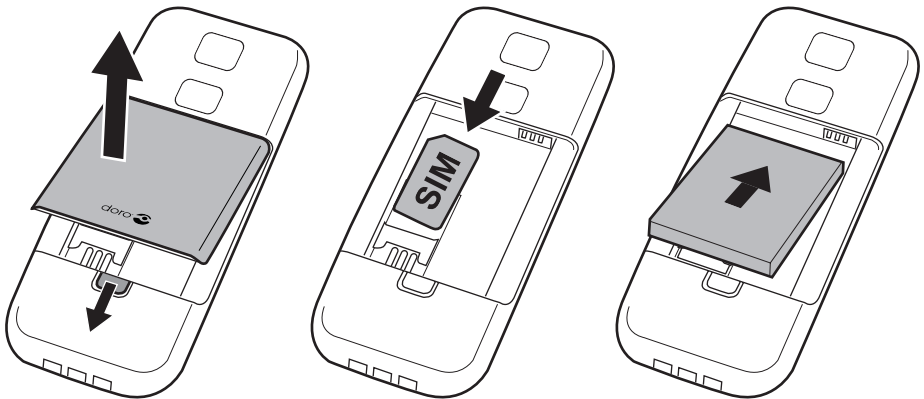





## Carga

### Advertencia

Utilice únicamente baterías, cargadores y accesorios cuyo uso haya sido aprobado para este modelo en particular.

La conexión de otros accesorios podría resultar peligrosa e invalidar la homologación de tipo y la garantía del teléfono.

Cuando la batería tenga poca carga,  se mostrará en la pantalla y se oirá una señal de aviso. Para cargar la batería, conecte el adaptador de red a una toma de corriente en la pared y a la toma para el cargador .

 se muestra brevemente cuando el cargador está conectado al teléfono y  cuando está desconectado. El indicador de carga de la batería se muestra en movimiento durante la carga.

Si el teléfono está apagado cuando el cargador está conectado a este, solo aparecerá en pantalla el indicador de estado de carga de la batería.

La batería tardará unas tres horas en cargarse completamente.

 se muestra una vez completada la carga.

### Nota

*Para ahorrar energía, la retroiluminación de la pantalla LCD se apaga poco tiempo después, pero el teléfono sigue cargándose. Pulse cualquier tecla para iluminar la pantalla.*

*La capacidad total de la batería no se logrará hasta que esta no se haya cargado 3-4 veces.*

*Durante la carga, la temperatura ambiente debe estar entre los 0 °C y los +40 °C.*

*La batería se degrada con el tiempo, lo que significa que el tiempo de llamada y el de espera se ven normalmente reducidos con un uso frecuente.*



# Funcionamiento

## Activar el teléfono

Mantenga pulsado ⓘ para conectar / desconectar el teléfono. Pueden aparecer los siguientes mensajes:



No hay tarjeta SIM o está insertada de forma incorrecta.



Tarjeta SIM dañada o no válida.

Si la tarjeta SIM es válida, pero está protegida con un código PIN (Personal Identification Number, número de identificación personal), se visualiza **PIN:** en pantalla. Utilice las teclas laterales + / - para introducir el código PIN y pulse 📞. Elimínelo pulsando 📞.

En este teléfono, hay tres opciones para manejar la función de bloqueo SIM (véase [Ajustes](#) / [Seguridad](#) / [Bloq. SIM](#)).

### Nota

*Si la tarjeta SIM no se suministró con los códigos PIN y PUK, póngase en contacto con su operador de red.*

**Intentos: #** muestra el número de intentos que quedan para introducir el PIN. Cuando se agotan los intentos, se visualiza **SIM bloq.** en pantalla.

*Ahora tendrá que desbloquear la tarjeta SIM con el código PUK (Personal Unblocking Key, clave de desbloqueo personal).*

1. *Introduzca el código PUK y confírmelo con 📞.*
2. *Introduzca un nuevo código PIN y confírmelo con 📞.*

## Cambiar idioma, fecha y hora



El idioma por defecto lo determina la tarjeta SIM.

Consulte [Ajustes](#) para ver cómo cambiar el idioma, la fecha y la hora.



## **Importante**

*Antes de realizar llamadas, debe llevar a cabo los pasos detallados en [Ajustes](#).*

## **Realización de una llamada**

1. Mantenga pulsada la tecla de marcación rápida deseada (de la **A** a la **D**). **De forma alternativa**, pulse la tecla de marcación rápida deseada (de la **A** a la **D**) y pulse .
2. Pulse  para finalizar la llamada.

## **Recepción de una llamada**

1. Pulse  para responder.  
**También puede** pulsar  para rechazar la llamada directamente.
2. Pulse  para finalizar la llamada.

## **Control de volumen**

Utilice las teclas laterales **+/-** para ajustar el volumen del sonido durante una llamada. El nivel del volumen se indicará en pantalla.

## **Información de llamada**



Durante una llamada se visualizan el número de teléfono emisor o receptor y el tiempo de llamada transcurrido.

Si se ha ocultado la identidad de la llamada entrante, aparecerá en pantalla **Desconocido**.







## **Llamada perdida**



= Llamada perdida

1. Pulse  para ver el número de la llamada perdida.
2. Para marcar el número de la llamada perdida, pulse .
3. Pulse  para borrar.

# Símbolos de la pantalla

	Potencia de la señal		Bloqueo del teclado activado
	Señal de llamada + vibración		Nivel de batería
	Auriculares conectados		Roaming (conectado a otra red)

	No hay tarjeta SIM		Cargador conectado
	Error de la tarjeta SIM		Cargador desconectado
	Teclado bloqueado		Auriculares conectados
	Desbloqueo del teclado		Auriculares desconectados
	Llamadas de emergencia		Manos libres activado
	OK (confirmado)		Manos libres desactivado
	Nivel de batería bajo		Error
	Llamando		Cargando (animado)
	Llamada entrante		Llamada finalizada
	Buscando		Llamada perdida

## Funciones adicionales

### Modo manos libres

(tecla )

Activa el modo manos libres durante una llamada, lo que le permite hablar sin sostener el teléfono.

Hable claramente hacia el micrófono a una distancia máxima de 1 metro.

Utilice las teclas laterales + / - para ajustar el volumen del altavoz.

Pulse  para volver al modo normal.

#### **Nota**



*La función manos libres solo permite hablar a una persona a la vez. La alternancia entre hablar / escuchar se activa con el sonido de la persona que habla. Los ruidos de fondo fuertes (música, etc.) pueden interferir en la función manos libres.*

### Entrada de texto

El texto (y los dígitos) se introduce pulsando de forma repetida las teclas laterales + / - para seleccionar caracteres / dígitos.

Pulse repetidamente la tecla hasta visualizar el carácter deseado.

Espere unos segundos antes de introducir el siguiente carácter.

Utilice  para mover el cursor dentro del texto. Elimínelo pulsando .

#### **Nota**

*Mantenga pulsada la tecla  (en el lateral) durante más de 4 segundos para acceder al menú principal.*

## Bloqueo del teclado

Mantenga pulsada la tecla  para bloquear y desbloquear el teclado.

Puede responderse a las llamadas entrantes pulsando , aunque el teclado esté bloqueado. Durante la llamada, el teclado está desbloqueado. Cuando finaliza o se rechaza la llamada, se vuelve a bloquear el teclado.

Consulte [Ajustes](#) para ver las opciones de bloqueo del teclado.

## Auriculares

Cuando se conecten unos auriculares, el micrófono interno del teléfono se desconectará automáticamente.

Cuando reciba una llamada, puede utilizar la tecla de respuesta del cable de los auriculares para responder a y finalizar llamadas.

---

## Advertencia

**Utilizar auriculares con un volumen alto puede dañar el oído. Ajuste el volumen de sonido con precaución cuando utilice auriculares.**

**Si utiliza los auriculares, la capacidad para oír sonidos procedentes del exterior puede verse afectada. No utilice los auriculares cuando pueda poner en peligro su seguridad.**

---

## Llamadas de emergencia/112

Cuando el teléfono está encendido, siempre es posible realizar una llamada de emergencia pulsando la tecla **SOS**.

La mayoría de las redes (aunque no todas) aceptan llamadas al 112 sin necesidad de disponer de una tarjeta SIM válida.

Póngase en contacto con su operador de red para obtener más información.

## Tecla de llamada de emergencia

Para realizar una llamada de emergencia, mantenga pulsada la tecla de llamada de emergencia (☎) situada en la parte trasera del teléfono durante 3 segundos, o púlsela dos veces en 1 segundo.

El teléfono enviará un mensaje de texto SMS de emergencia a todos los números en la **lista de números de emergencia**.

A continuación, el teléfono marcará el primer número de la lista. Si pasan 30 segundos sin que la llamada obtenga respuesta, se marca el siguiente número.

Se marca 3 veces, hasta que se responde a la llamada o hasta que se pulsa .

La función de llamada de emergencia debe activarse antes de su uso. Consulte [Ajustes](#) para ver cómo activar esta función y introducir los números de emergencia.

### **Nota**

*Durante una llamada de emergencia, el teléfono está preconfigurado en el modo manos libres.*

*Normalmente, no se permiten llamadas automáticas al 112. No guarde este número en la lista de números a los que se llamará automáticamente.*

*Algunas empresas de seguridad privadas aceptan llamadas automáticas de sus clientes. Póngase en contacto con su empresa de seguridad antes de incluir su número en la lista.*













# Ajustes

## Nota





Los ajustes descritos en este capítulo se realizan en modo de espera.

## Hora/fecha

### Configuración de la fecha y la hora





1. Mantenga pulsada la tecla  (en el lateral) durante más de 4 segundos.
2. Diríjase a **Hora/fecha** utilizando las teclas laterales **+/-** y pulse .
3. Seleccione **Ajuste hora** y pulse .
4. Se muestra la configuración de hora actual. Pulse .
5. Introduzca la hora (HH.MM) usando las teclas laterales **+/-** y pulse . Utilice  para mover el cursor. Elimínelo pulsando .
6. Seleccione **Ajuste fecha** y pulse .
7. Se muestra la configuración de fecha actual. Pulse .
8. Introduzca la fecha (DD/MM/AAAA) usando las teclas laterales **+/-** y pulse . Utilice  para mover el cursor. Elimínelo pulsando .
9. Pulse  una o más veces para volver al modo de espera.

### Ajuste del formato de hora

1. Mantenga pulsada la tecla  (en el lateral) durante más de 4 segundos.
2. Diríjase a **Hora/fecha** utilizando las teclas laterales **+/-** y pulse .
3. Seleccione **Forma hora** y pulse .
4. Seleccione **12** (h) o **24** (h) y pulse  para confirmar.
5. Pulse  una o más veces para volver al modo de espera.







## Activar / Desactivar la configuración automática de hora

Para configurar el teléfono de modo que se actualicen de forma automática la fecha y la hora de acuerdo con la zona horaria en la que se encuentre en ese momento, seleccione **On**. (Solo funciona con algunos operadores.)

1. Mantenga pulsada la tecla  (en el lateral).
2. Diríjase a **Hora/fecha** utilizando las teclas laterales **+/-** y pulse .
3. Seleccione **Hora auto.** y pulse .
4. Seleccione **On** o **Off** y pulse .
5. Pulse  una o más veces para volver al modo de espera.







## Configurar

### Ajuste del tono

1. Mantenga pulsada la tecla  (en el lateral) durante más de 4 segundos.
2. Diríjase a **Configurar** utilizando las teclas laterales **+/-** y pulse .
3. Seleccione **Ajuste tono** y pulse .
4. Seleccione **Melodía** y pulse .
5. Seleccione uno de los tonos disponibles usando las teclas laterales **+/-** para que suene ese tono.
6. Pulse  para confirmar o  para descartar los cambios.
7. Pulse  una o más veces para volver al modo de espera.









## Volumen

1. Mantenga pulsada la tecla  (en el lateral) durante más de 4 segundos.
2. Diríjase a **Configurar** utilizando las teclas laterales **+/-** y pulse .
3. Seleccione **Ajuste tono** y pulse .
4. Diríjase a **Volumen** y pulse .
5. Desplácese hacia arriba / hacia abajo para cambiar el volumen del timbre.
6. Pulse  para confirmar o  para descartar los cambios.
7. Pulse  una o más veces para volver al modo de espera.

## Cambiar de idioma





El idioma predeterminado para los menús del teléfono está determinado por la tarjeta SIM. Puede cambiarlo por cualquier otro compatible con el teléfono.

1. Mantenga pulsada la tecla  (en el lateral).
2. Diríjase a **Configurar/User setup** utilizando las teclas laterales **+/-** y pulse .
3. Diríjase a **Idioma/Language** y pulse .
4. Desplácese hacia arriba / hacia abajo usando las teclas laterales **+/-** para seleccionar un idioma.
5. Pulse  para confirmar o  para descartar los cambios.
6. Pulse  una o más veces para volver al modo de espera.

## Emergencia

### Tecla de llamada de emergencia

Consulte asimismo el apartado *Funciones adicionales*.

1. Mantenga pulsada la tecla  (en el lateral) durante más de 4 segundos.
2. Diríjase a **Emergencia** utilizando las teclas laterales **+/-** y pulse .
3. Seleccione **Activar** y pulse  para los siguientes ajustes. Seleccione una de las siguientes opciones y pulse .

<b>Apag.</b>	Tecla de llamada de emergencia desactivada.
<b>Enc. normal</b>	Tecla de llamada de emergencia activada. Para activarla, manténgala pulsada durante más de tres segundos o púlsela dos veces en menos de un segundo.
<b>Enc. (3)</b>	Tecla de llamada de emergencia activada. Para activarla, pulse la tecla tres veces en menos de un segundo.

### Mensaje













El mensaje de texto SMS se enviará cuando se pulse la tecla de llamada de emergencia (). El teléfono tiene preprogramado el siguiente mensaje:

*«Este es un mensaje de alarma generado automáticamente desde mi teléfono móvil. Realice las acciones pertinentes.»*



## Lista de números

La lista de números a los cuales se llamará cuando se pulse la tecla de llamada de emergencia (☎).

### Añadir un contacto nuevo a la lista de números

1. Mantenga pulsada la tecla  (en el lateral) durante más de 4 segundos.
2. Diríjase a **Emergencia** utilizando las teclas laterales **+/-** y pulse .
3. Diríjase a **Lista núm.** y pulse .
4. Seleccione **Vacío** y pulse .
5. Seleccione **Nombre** y pulse .
6. Introduzca el nombre usando las teclas laterales **+/-** y pulse . Utilice  para mover el cursor dentro del texto. Elimínelo pulsando .
7. Diríjase a **Número** y pulse .
8. Introduzca el número usando las teclas laterales **+/-** y pulse . Utilice  para mover el cursor. Elimínelo pulsando .
9. Pulse  una o más veces para volver al modo de espera.

Repita este paso hasta tener un máximo de 5 números de emergencia.

Para editar una entrada existente, selecciónela y pulse  y, a continuación, seleccione nombre / número y pulse . Elimínelo pulsando .

### Información de alarma

Lea esta información de seguridad importante antes de habilitar la función de llamada de emergencia.

*«Tenga cuidado al incluir números con contestador automático a la lista de llamadas, pues la secuencia de alarma se detiene una vez se responde a la llamada.»*











## Botón SOS /112

### **Importante**

*La botón SOS está preprogramada para llamar al 112.*

*Puesto que este teléfono no dispone de un teclado normal, le recomendamos que mantenga esta tecla programada para llamar al 112.*













*Así, en caso de emergencia, siempre se puede llamar al 112 desde este teléfono.*

1. Mantenga pulsada la tecla  (en el lateral) durante más de 4 segundos.
2. Diríjase a **Emergencia** utilizando las teclas laterales **+/-** y pulse .
3. Diríjase a la **Botón SOS** y pulse .
4. Seleccione **SOS** y pulse .
5. **SOS** está preprogramada.  
Cámbiele el nombre usando las teclas laterales **+/-** y luego pulse  para confirmar. Utilice  para mover el cursor.  
Elimínelo pulsando .
6. Diríjase a **112** utilizando las teclas laterales **+/-** y pulse .
7. Introduzca el número usando las teclas laterales **+/-** y luego pulse  para confirmar. Elimínelo pulsando .
8. Pulse  una o más veces para volver al modo de espera.



## Marcación rápida

Puede llamar a cuatro números de teléfono preprogramados utilizando las teclas de memoria **A**, **B**, **C** y **D**.

### Añadir números de marcación rápida (teclas de la A a la D)

1. Mantenga pulsada la tecla  (en el lateral) durante más de 4 segundos.
2. Diríjase a **Marcación rápida** utilizando las teclas laterales **+/-** y pulse .
3. Seleccione **Vacío** y pulse .
4. Seleccione **Nombre** y pulse .
5. Introduzca el nombre usando las teclas laterales **+/-** y luego pulse  para confirmar. Utilice  para mover el cursor. Elimínelo pulsando .
6. Diríjase a **Número** y pulse .
7. Introduzca el número usando las teclas laterales **+/-** y luego pulse  para confirmar. Utilice  para mover el cursor. Elimínelo pulsando .
8. Pulse  una o más veces para volver al modo de espera.

Repita este paso hasta tener un máximo de 4 contactos.





Para editar una entrada existente, selecciónela y pulse  y, a continuación, seleccione nombre / número y pulse .

## Ajustes de seguridad

### Bloq. SIM

La tarjeta SIM está protegida con un código PIN (Personal Identification Number, número de identificación personal). En este teléfono, hay tres opciones para manejar la función.

#### Opciones para configurar el código PIN:





1. Mantenga pulsada la tecla  (en el lateral) durante más de 4 segundos.
2. Desplácese hasta **Seguridad** y pulse .
3. Seleccione **Bloq. SIM** y pulse .
4. Seleccione **On**, **Off** o **Auto** y pulse  para activar o desactivar el bloqueo SIM.

<b>Off</b>	Código PIN desactivado. Advertencia: si se le pierde o le roban la tarjeta SIM, esta estará desprotegida.
<b>On</b>	Código PIN activado. Debe introducir el código PIN cada vez que encienda el teléfono.
<b>Auto</b>	No necesita introducir el código PIN cuando el teléfono está encendido; el teléfono lo recuerda automáticamente. Si se cambia la tarjeta SIM a otro teléfono (por pérdida / robo), se debe introducir el código PIN para desbloquearla.

#### **Nota**

*Debe introducir el código PIN actual para activar / desactivar el bloqueo SIM.*

### Bloqueo del teléfono

1. Mantenga pulsada la tecla  (en el lateral) durante más de 4 segundos.
2. Diríjase a **Seguridad** y pulse .
3. Seleccione **Bloq. tfno** y pulse .
4. Seleccione **On** o **Off** y pulse  para activar o desactivar el bloqueo del teléfono.





**Nota**



Debe introducir el código actual del teléfono para cambiar este ajuste. El código del teléfono por defecto es **1234**.

**Bloqueo del teclado** 

Puede bloquear el teclado para evitar que las teclas se pulsen de forma accidental, como por ejemplo cuando el teléfono está en su bolso. Durante una llamada, el teléfono se puede utilizar de forma habitual. Cuando usted cuelga o descarta la llamada, el teclado se bloqueará de nuevo automáticamente.

**Función**

1. Mantenga pulsada la tecla  (en el lateral) durante más de 4 segundos.
2. Diríjase a **Seguridad** y pulse .
3. Diríjase a **Bloqueo del teclado** y pulse .
4. Seleccione **Función** y pulse .
5. Seleccione **On** o **Off** utilizando las teclas laterales **+/-** para activar o desactivar el bloqueo del teclado.
6. Diríjase a **Autobloqueo** y seleccione una de las siguientes opciones y pulse .



<b>Ninguno</b>	Bloquee y desbloquee el teclado manualmente pulsando  .
<b>30 s</b>	El bloqueo del teclado se activa tras 30 segundos. Desbloquee el teclado pulsando  .
<b>1 min.</b>	El bloqueo del teclado se activa tras 1 minuto. Desbloquee el teclado pulsando  .

**Nota**

Si configura la función de bloqueo del teclado en **Off**, la tecla  no funcionará.

## Bloqueo del menú





Cuando el bloqueo del menú está en **On**, el teléfono puede usarse para recibir y hacer llamadas, pero el menú y los ajustes no estarán accesibles.

1. Mantenga pulsada la tecla **≡** (en el lateral) durante más de 4 segundos.
2. Desplácese hasta **Seguridad** y pulse .
3. Seleccione **Bloqueo del menú.** y pulse .
4. Seleccione **On** o **Off** y pulse  para activar o desactivar.

### **Nota**

*Debe introducir el código actual del teléfono para cambiar este ajuste. El código predeterminado del teléfono es 1234.*



## Contraseña (PIN / PIN2 / Código de bloqueo del teléfono)

1. Mantenga pulsada la tecla **≡** (en el lateral) durante más de 4 segundos.
2. Diríjase a **Seguridad** y pulse .
3. Diríjase a **Contraseña** y pulse .
4. Seleccione **PIN**, introduzca el código actual y confírmelo pulsando .
5. Introduzca un nuevo código y confírmelo con .
6. Introduzca otra vez el nuevo código y confírmelo con .

Configure el **PIN2** y el **Código tel.** de la misma forma.

## Reiniciar

Reajusta el teléfono a la configuración de fábrica.

Introduzca la contraseña de bloqueo del teléfono, pulse  y después pulse  para confirmar.

### **Nota**

*Debe introducir el código actual del teléfono para cambiar este ajuste. El código del teléfono por defecto es **1234**.*



# Instrucciones de seguridad

---

## Advertencia

**La unidad y los accesorios pueden contener componentes de pequeño tamaño. Mantenga todo el equipo lejos del alcance de los niños.**

---

## Entorno de funcionamiento

Siga las normas y leyes aplicables al lugar donde se encuentre y apague siempre la unidad cuando su uso esté prohibido o pueda causar interferencias o peligro. Emplee únicamente la unidad en la posición de uso normal.

Esta unidad es conforme a la normativa sobre radiación cuando se emplea en una posición normal junto a la oreja o cuando se encuentra a una distancia mínima de 2,2 cm del cuerpo. Si lleva la unidad demasiado cerca de su cuerpo en una funda, un soporte para el cinturón u otro tipo de soporte, dichos soportes no deberán contener metal y el producto habrá de colocarse a la distancia del cuerpo especificada anteriormente. Asegúrese de respetar estas instrucciones sobre distancias hasta que haya finalizado la transferencia.

Algunos componentes de la unidad son magnéticos. La unidad puede atraer objetos metálicos. No coloque tarjetas de crédito u otros objetos magnéticos cerca de la unidad, ya que la información almacenada en ellos podría borrarse.

## Unidades médicas

El uso de dispositivos que transmiten señales de radiofrecuencia, como teléfonos móviles, puede interferir con equipos médicos insuficientemente protegidos. Consulte a un médico o al fabricante del equipo para determinar si tiene una protección adecuada contra señales de radiofrecuencia externas o en caso de dudas.

Si hay carteles en las instalaciones sanitarias indicándole que apague la unidad mientras se encuentra en ellas, respételos.

Los hospitales y otras instalaciones sanitarias a veces utilizan equipos que pueden ser sensibles a señales de radiofrecuencia externas.

## **Marcapasos**

La Health Industry Manufacturers Association (Asociación estadounidense de fabricantes del sector sanitario) recomienda mantener una separación mínima de 15 cm entre un teléfono inalámbrico sostenido en la mano y un marcapasos para evitar posibles interferencias con el marcapasos.

Personas con marcapasos:

- Deben mantener siempre una distancia superior a 15 cm entre el teléfono y su marcapasos cuando el teléfono esté encendido.
- No deben llevar el teléfono en un bolsillo junto al pecho.
- Deben utilizar la oreja del lado contrario al marcapasos para minimizar el potencial de interferencias.

Si tiene cualquier motivo para sospechar que se está produciendo una interferencia, apague el teléfono inmediatamente.

## **Áreas con riesgo de explosión**

Apague siempre la unidad cuando se encuentre dentro de un área en la que exista riesgo de explosión. Respete todos los carteles e instrucciones. Existe riesgo de explosión en lugares que incluyen zonas en las que normalmente se pide que se apague el motor del vehículo. En esas zonas, las chispas podrían causar una explosión o un incendio y provocar lesiones e incluso la muerte. Apague la unidad en las gasolineras y en cualquier otro lugar con surtidores de combustible e instalaciones de reparación de automóviles.

Respete las restricciones en vigor sobre el uso de equipos de radiofrecuencia cerca de lugares donde se almacene y venda combustible, fábricas de productos químicos y lugares donde se realicen voladuras. Las áreas con riesgo de explosión están con frecuencia (aunque no siempre) claramente indicadas. Esto también se aplica a las zonas bajo cubierta en barcos, al transporte o almacenamiento de productos químicos, a los vehículos que utilizan combustible líquido (como el propano o butano) y a las áreas en las que el aire puede contener productos químicos o partículas en suspensión como polvo, granos o polvo metálico.

## **Audífonos**

Este dispositivo debería funcionar con la mayoría de audífonos del mercado. Sin embargo, no podemos garantizar la plena compatibilidad con todos los equipos.

## **Llamadas de emergencia**

### **Importante**

Los teléfonos móviles utilizan señales de radiofrecuencia, la red de telefonía móvil, la red terrestre y funciones programadas por el usuario. Esto significa que no puede garantizarse la conexión en todas las circunstancias. Por tanto, nunca confíe únicamente en un teléfono móvil para efectuar llamadas de extrema importancia, como es el caso de las emergencias médicas.

### **Vehículos**

Las señales de radiofrecuencia pueden afectar a los sistemas electrónicos de los vehículos de motor (por ejemplo, a la inyección electrónica de combustible, a los frenos ABS, al control automático de la velocidad crucero, a los sistemas de airbag, etcétera) instalados de forma incorrecta o protegidos inadecuadamente. Póngase en contacto con el fabricante o su representante para obtener más información sobre su vehículo o cualquier equipo adicional.

No mantenga ni transporte líquidos inflamables, gases ni explosivos junto a la unidad o sus accesorios. Para vehículos equipados con airbags: recuerde que los airbags se llenan de aire con una fuerza considerable.

No coloque objetos, incluidos equipos de radiofrecuencia fijos o portátiles en el área situada encima del airbag ni dentro de la zona de expansión de este. Podrían producirse lesiones graves si el equipo del teléfono móvil está instalado de forma incorrecta y el airbag se llena de aire.

Está prohibido utilizar la unidad durante cualquier vuelo. Apague la unidad antes de subir a un avión. La utilización de unidades de telecomunicaciones inalámbricas dentro de un avión puede implicar riesgos para la seguridad aérea e interferir con las telecomunicaciones. También puede ser ilegal.

### **Coefficiente de absorción específica (SAR)**

Este dispositivo cumple con los requisitos de seguridad internacionales aplicables sobre la exposición a ondas de radiofrecuencia.

El SAR del Doro HandlePlus 334gsm es de 0,756 W/kg (GSM 900 MHz) / 0,156 W/kg (DCS 1800 MHz), calculado en 10 g de tejido. El límite máximo según la OMS es de 2,0 W/kg, calculado en 10 g de tejido.

## Resolución de problemas

### El teléfono no puede encenderse

<b>Carga de la batería baja</b>	Conecte el adaptador de corriente y cargue la batería durante 12 horas.
<b>Batería insertada de modo incorrecto</b>	Compruebe la instalación de la batería.

### Fallo al cargar la batería

<b>Batería o cargador dañado</b>	Compruebe la batería y el cargador.
<b>Batería recargada en temperaturas inferiores a 0 °C o superiores a 40 °C</b>	Mejore el entorno de carga.
<b>Cargador conectado de forma incorrecta al teléfono o enchufe de corriente</b>	Compruebe las conexiones del cargador.

### Disminuye el tiempo en espera

<b>Capacidad de carga de batería demasiado baja</b>	Instale una nueva batería.
<b>Demasiado lejos de la estación de base, el teléfono está constantemente buscando la señal</b>	Buscar la red consume la energía de la batería. Busque un lugar con una señal más potente o apague el teléfono temporalmente.

### Código PIN no aceptado

<b>Se ha introducido un código PIN erróneo demasiadas veces</b>	Introduzca el código PUK para cambiar el código PIN, o póngase en contacto con el operador de red.
---	--

## Error de la tarjeta SIM

<b>Tarjeta SIM dañada</b>	Compruebe el estado de la tarjeta SIM. Si está dañada, póngase en contacto con el operador de red.
<b>Tarjeta SIM instalada de forma incorrecta</b>	Compruebe la instalación de la tarjeta SIM. Extraiga la tarjeta y vuelva a insertarla.
<b>Tarjeta SIM sucia o húmeda</b>	Limpie las superficies de contacto de la tarjeta SIM con un paño limpio.

## Fallo de conexión a la red

<b>Tarjeta SIM no válida</b>	Póngase en contacto con el operador de red.
<b>Sin cobertura de servicio GSM</b>	Póngase en contacto con el operador de red.
<b>Señal demasiado débil</b>	Consulte <i>Señal débil</i> a continuación.

## Señal débil

<b>Demasiado lejos de la estación de base</b>	Pruebe nuevamente desde otra ubicación.
<b>Congestión de la red</b>	Pruebe a llamar más tarde.

## Eco o ruido

<b>Problema regional ocasionado por un mal relé de red</b>	Cuelgue y vuelva a marcar. Esto puede conmutar a otro relé de red.
--	--

## Fallo al ajustar una función

<b>Función incompatible o no contratada con la red</b>	Póngase en contacto con el operador de red.
--	---

## Cuidado y mantenimiento

Su unidad es un producto técnicamente avanzado y deberá tratarla con el mayor cuidado. Cualquier negligencia invalidará la garantía.

- Proteja la unidad de la humedad. La lluvia, la nieve, la humedad y otros tipos de líquidos pueden contener sustancias que corroen los circuitos electrónicos. Si la unidad se moja, deberá extraer la batería y dejar que el aparato se seque totalmente antes de volver a colocarla.
- No utilice ni deje la unidad en entornos con polvo o suciedad. Las partes móviles y los componentes electrónicos de la unidad podrían resultar dañados.
- No deje la unidad en lugares demasiado cálidos. Las altas temperaturas podrían reducir la vida operativa de los componentes electrónicos, dañar la batería y deformar o fundir las partes de plástico.
- No deje la unidad en lugares demasiado fríos. Al calentarse la unidad hasta la temperatura ambiente, podría formarse condensación en el interior y dañar los circuitos electrónicos.
- No intente abrir la unidad de ningún otro modo que no sea el indicado en estas instrucciones.
- No deje caer al suelo la unidad. Tampoco la golpee ni la zarandee. Si se trata con brusquedad, los circuitos y los mecanismos de precisión podrían romperse.
- No emplee productos químicos fuertes para limpiar la unidad.

Las recomendaciones anteriores se aplican a la unidad, la batería, el adaptador de red y cualquier otro accesorio. Si el teléfono no funciona como debiera, póngase en contacto con el establecimiento donde lo compró para solicitar asistencia.

No olvide el recibo o una copia de la factura.

## Garantía y datos técnicos

El certificado de garantía de este producto tiene una duración de 24 meses a partir de la fecha de compra. En el improbable caso de que se produzca un fallo durante dicho período, póngase en contacto con el establecimiento en el que realizó la compra.

Para cualquier servicio o asistencia necesarios durante el período de validez de la garantía se exigirá una prueba de compra.

La garantía no se aplicará en caso de daños provocados por un accidente, la infiltración de líquido, una negligencia, el uso anormal, la falta de mantenimiento o cualquier otra circunstancia que dependa del usuario. Asimismo, esta garantía no se aplicará en caso de daños causados por rayos o cualquier otra fluctuación de tensión. Como medida de precaución, recomendamos desconectar el cargador en caso de tormenta eléctrica.

La pila es un bien fungible y no se incluye en ninguna garantía. Esta garantía no tendrá validez si no se utilizan baterías originales de DORO.

### Especificaciones técnicas

Red: GSM 900 / DCS1800 / PCS1900 triple banda

Dimensiones: 125 mm × 52 mm × 16 mm

Peso: 95 g (incluida la batería)

Batería: Batería de ión de litio de 3,7 V / 850 mAh

### Declaración de conformidad

Doro declara que el producto **Doro HandlePlus 334gsm** cumple los requisitos esenciales y otras normativas pertinentes contenidas en las directivas 1999/5/CE (equipos radioeléctricos y equipos terminales de telecomunicación) y 2002/95/CE (restricción de ciertas sustancias peligrosas en aparatos eléctricos y electrónicos).

Una copia de la Declaración de conformidad está disponible en

[www.doro.com/dofc](http://www.doro.com/dofc).

# Indice

<b>Installazione</b> . . . . .	<b>2</b>
Installazione della SIM e della batteria . . . . .	2
Caricamento della batteria . . . . .	3
<b>Funzionamento.</b> . . . . .	<b>4</b>
Attivazione del telefono . . . . .	4
Effettuare una chiamata . . . . .	5
Ricevere una chiamata . . . . .	5
Controllo volume . . . . .	5
Informazioni sulla chiamata . . . . .	5
<b>Simboli del display</b> . . . . .	<b>6</b>
<b>Funzioni aggiuntive.</b> . . . . .	<b>7</b>
Modalità vivavoce . . . . .	7
Inserimento testo . . . . .	7
Blocco tasti . . . . .	8
Cuffie auricolari . . . . .	8
Tasto SOS/112 . . . . .	9
Tasto chiamata di emergenza . . . . .	9
<b>Impostazioni</b> . . . . .	<b>10</b>
Ora e data . . . . .	10
Configurazione utente . . . . .	11
Emergenza . . . . .	13
Composizione rapida . . . . .	16
Impostazioni di sicurezza . . . . .	17
<b>Istruzioni di sicurezza</b> . . . . .	<b>20</b>
<b>Risoluzione dei problemi</b> . . . . .	<b>23</b>
<b>Cura e manutenzione</b> . . . . .	<b>25</b>
<b>Garanzia e dati tecnici</b> . . . . .	<b>26</b>



# Installazione

## Attenzione!

Spegnere il telefono e scollegarlo dal caricabatterie prima di rimuovere il coperchio del vano batterie.

## Installazione della SIM e della batteria

L'alloggiamento della SIM si trova dietro la batteria.

1. Rimuovere il coperchio vano batterie e la batteria se già installata.
2. Inserire la SIM facendola scivolare delicatamente nell'apposito alloggiamento. Controllare che i contatti della SIM siano rivolti verso l'interno e che l'angolo smussato della stessa sia diretto verso l'alto. Fare attenzione a non graffiare o piegare i contatti presenti sulla SIM.
3. Inserire la batteria facendola scivolare nell'apposito vano con i contatti rivolti verso l'alto a destra.
4. Riposizionare il coperchio del vano batterie.

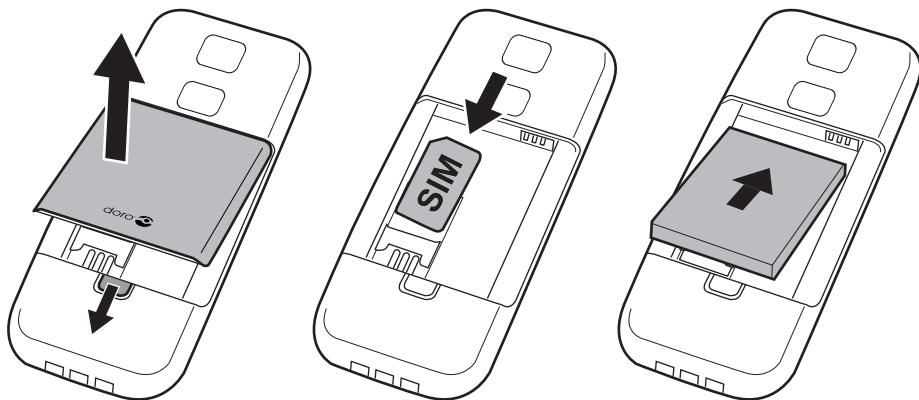

---

## Caricamento della batteria



---



### **Attenzione!**

Utilizzare esclusivamente le batterie, il caricabatterie e gli accessori approvati per il modello specifico in dotazione.

Il collegamento ad altri accessori può essere pericoloso e potrebbe portare all'annullamento dell'omologazione e della garanzia del telefono.

---

Quando la batteria sta per scaricarsi, sul display appare l'icona  e viene emesso un segnale acustico di avviso. Per caricare la batteria, collegare l'alimentatore alla presa a muro e alla presa di ricarica .

, mentre appare l'icona  quando viene scollegato. L'indicatore del caricabatterie si animerà durante la ricarica. Se il telefono è spento quando il caricabatterie è collegato al telefono, sul display viene visualizzato solo l'indicatore di carica della batteria.

Sono sufficienti circa 3 ore per caricare completamente la batteria.  Quando la batteria è completamente carica sul display appare l'icona.

### **Attenzione!**

*Per risparmiare energia, la retroilluminazione LCD si spegne dopo un po' di tempo, ma il telefono è ancora in carica.*

*Premere qualsiasi tasto per illuminare il display.*

*La capacità massima della batteria viene raggiunta solo dopo averla caricata per 3-4 volte.*

*Ricaricare la batteria a una temperatura ambiente compresa tra 0 °C e +40 °C.*

*Le batterie si usurano nel corso del tempo; ciò significa che la durata delle chiamate e dello standby tendono a diminuire con un uso regolare dell'apparecchio.*

---

## Funzionamento

### Attivazione del telefono



Tenere premuto  per accendere o spegnere il telefono. Potrebbe apparire uno dei seguenti messaggi:



SIM assente o inserita in modo errato.



SIM danneggiata o non valida.

Se la SIM è valida ma protetta da un codice PIN (Personal Identification Number), sul display viene visualizzato il messaggio **PIN**: Usare i tasti laterali **+/-** per inserire il codice PIN, quindi premere . Cancellare con .



Questo telefono dispone di 3 diverse opzioni per gestire la funzione Blocco SIM, vedere [Impostazioni/Sicurezza/Blocco SIM](#).

#### **Attenzione!**

*Qualora i codici PIN e PUK non fossero stati forniti insieme alla SIM, contattare il proprio operatore di rete.*

**Tentativi: #** mostra il numero di tentativi rimasti per la digitazione del PIN. Una volta raggiunto il numero massimo di tentativi, viene visualizzato il messaggio **SIM blocc.**

*La SIM deve essere sbloccata con il codice PUK (Personal Unblocking Key).*

1. *Digitare il codice PUK e confermare premendo .*
2. *Digitare un nuovo codice PIN e confermare premendo .*

### Modificare la lingua, l'ora e la data



La lingua predefinita dipende dalla SIM.

Per informazioni su come modificare la lingua, l'ora e la data, vedi [Impostazioni](#).



**Importante!**

Prima di poter effettuare chiamate è necessario eseguire la procedura illustrata in [Impostazioni](#).

**Effettuare una chiamata**

1. Tenere premuto il tasto di composizione rapida desiderato (da **A** a **D**). **In alternativa**, premere il tasto di composizione rapida desiderato (da **A** a **D**), e premere .
2. Premere  per terminare la chiamata.

**Ricevere una chiamata**

1. Premere  per rispondere.  
**In alternativa**, premere  per rifiutare direttamente la chiamata.
2. Premere  per terminare la chiamata.

**Controllo volume**

Usare i tasti laterali **+/-** per regolare il volume durante una chiamata. Il livello del volume è indicato sul display.

**Informazioni sulla chiamata**



Durante una chiamata, sul display vengono visualizzati il numero di telefono chiamato o chiamante e la durata della chiamata.

Se l'ID del chiamante è nascosto, sul display appare





**Sconosciuto.**

**Chiamata persa**

= Chiamata persa

1. Premere  per visualizzare i numeri delle chiamate perse.
2. Comporre il numero della chiamata persa premendo .
3. Premere  per cancellare.

# Simboli del display

	Potenza del segnale		Blocco tastiera attivo
	Suoneria + vibrazione		Livello batteria
	Cuffia auricolare collegata		Roaming (connessione ad altre reti)

	SIM assente		Caricabatterie collegato
	Errore SIM		Caricabatterie scollegato
	Tastiera bloccata		Cuffia auricolare collegata
	Tastiera sbloccata		Cuffia auricolare scollegata
	Chiamate di emergenza		Vivavoce attivo
	OK (confermato)		Vivavoce disattivo
	Livello batteria basso		Errore
	Chiamata in corso		Ricarica (animata)
	Chiamata in entrata		Chiamata terminata
	Ricerca		Chiamata persa

## Funzioni aggiuntive

### Modalità vivavoce

(tasto )

Attiva la modalità vivavoce che permette di parlare durante una chiamata senza dover tenere il telefono in mano.

Parlare chiaramente al microfono a una distanza massima di 1 metro. Usare i tasti laterali **+/-** per regolare il volume dell'altoparlante.



Premere  per tornare alla modalità normale.

#### **Attenzione!**

*La funzione vivavoce consente di parlare solo uno per volta. Il passaggio dal parlato all'ascolto viene determinato dal suono della voce della persona che parla. I forti rumori (musica, ecc.) di sottofondo possono interferire con la funzione vivavoce.*

### Inserimento testo

Il testo e i numeri vengono inseriti premendo i tasti laterali **+/-** più volte, fino a selezionare i caratteri o numeri desiderati.

Premere il tasto ripetutamente fino a quando non appare il carattere desiderato. Attendere qualche secondo prima di digitare il carattere successivo. Usare  per spostare il cursore all'interno del testo. Cancellare con .

#### **Attenzione!**

*Tenere premuto  (laterale) per più di 4 secondi per accedere al menu principale.*

## Blocco tasti

Tenere premuto  per bloccare e sbloccare la tastiera.

Le chiamate in entrata possono essere ricevute premendo  anche mentre la tastiera è bloccata. Durante la chiamata la tastiera è sbloccata. Quando la chiamata viene terminata o rifiutata, la tastiera si blocca nuovamente.

Vedere [Impostazioni](#) per le opzioni di blocco tasti.

## Cuffie auricolari

Quando le cuffie auricolari sono collegate, il microfono interno del telefono viene disconnesso automaticamente.

Quando si riceve una chiamata, è possibile usare il tasto di risposta presente sul cavo delle cuffie auricolari per rispondere alle chiamate e terminarle.

---

### Attenzione!

**L'utilizzo ad alto volume delle cuffie auricolari può danneggiare l'udito. Quando si utilizzano le cuffie auricolari, regolare accuratamente il volume audio.**

**Quando si usa l'auricolare, potrebbe risultare difficile udire i suoni all'esterno. Non usare l'auricolare se questo può mettere a rischio la propria sicurezza.**

---

## Tasto SOS/112

Mentre il telefono è acceso, è sempre possibile effettuare una chiamata di emergenza premendo il **Tasto SOS**.

La maggior parte degli operatori, ma non tutti, accettano chiamate verso il 112 anche con una SIM non valida.

Per ulteriori informazioni, contattare il proprio operatore di rete.

## Tasto chiamata di emergenza

Per effettuare una chiamata di emergenza, tenere premuto il tasto di chiamata di emergenza (☎) posto sul retro del telefono per 3 secondi o premerlo due volte per 1 secondo. Il telefono invierà un messaggio di testo SMS di emergenza a tutti i numeri di telefono presenti nell'**elenco dei numeri di emergenza**. Il telefono comporrà quindi il primo numero dell'elenco. Se la chiamata non riceve una risposta entro 25 secondi, verrà composto il numero successivo. Il numero verrà composto 3 volte finché la chiamata non riceve una risposta o fino a quando viene premuto .

La funzione di chiamata di emergenza deve essere attivata prima dell'uso. Per informazioni su come attivare questa funzione e digitare i numeri di emergenza, vedere [Impostazioni](#).

### **Attenzione!**

*Durante una chiamata di emergenza, il telefono è pre-impostato su modalità mani libere.*

*Le chiamate automatiche al 112 normalmente non sono consentite. Non memorizzare questo numero nell'elenco dei numeri da chiamare automaticamente.*

*Alcune società di sicurezza private possono accettare chiamate automatiche dai clienti. Prima di memorizzare il numero, contattare sempre la società addetta alla sicurezza.*















# Impostazioni

## **Attenzione!**





*Le impostazioni descritte in questo capitolo vengono effettuate nella modalità standby.*

## Ora e data

### Impostare l'ora e la data

1. Tenere premuto  (laterale) per più di 4 secondi.
2. Scorrere la lista fino a **Ora e Data** usando i tasti laterali **+/-** e premere .
3. Selezionare **Imp. Ora** e premere .
4. Viene visualizzata l'impostazione dell'ora attuale. Premere .
5. Inserire l'ora (HH:MM) usando i tasti laterali **+/-** e premere . Usare  per spostare il cursore. Cancellare con .
6. Selezionare **Imp. Data** e premere .
7. Viene visualizzata l'impostazione della data attuale. Premere .
8. Inserire la data (GG/MM/AAAA) usando i tasti laterali **+/-** e premere . Usare  per spostare il cursore. Cancellare con .
9. Premere  una o più volte per tornare alla modalità standby.







## Impostazione del formato orario

1. Tenere premuto  (laterale) per più di 4 secondi.
2. Scorrere la lista fino a **Ora e Data** usando i tasti laterali **+/-** e premere .
3. Selezionare **Formato ora** e premere .
4. Selezionare **12 (h)** o **24 (h)** e premere .
5. Premere  una o più volte per tornare alla modalità stand-by.

## Impostazione attivazione/disattivazione dell'ora automatica







Selezionare se la data e la ora devono essere rilevate automaticamente dall'operatore all'accensione del telefono.

Funzione disponibile solo con alcuni operatori.







1. Tenere premuto  (laterale).
2. Scorrere la lista fino a **Ora e Data** usando i tasti laterali **+/-**.
3. Premere .
4. Selezionare **Ora auto.** e premere .
5. Selezionare **On** o **Off**.
6. Premere  per confermare o  per annullare le modifiche.
7. Premere  una o più volte per tornare alla modalità stand-by.

## Configurazione utente

### Configurazione toni







1. Tenere premuto  (laterale) per più di 4 secondi.
2. Scorrere la lista fino a **ConfigUtent** usando i tasti laterali **+/-** e premere .
3. Selezionare **ConfigToni** e premere .
4. Selezionare **Suoneria** e premere .
5. Selezionare una delle suonerie disponibili usando i tasti laterali **+/-** e la suoneria verrà riprodotta.
6. Premere  per confermare o  per annullare le modifiche.
7. Premere  una o più volte per tornare alla modalità stand-by.

## Volume

1. Tenere premuto  (laterale) per più di 4 secondi.
2. Scorrere la lista fino a **ConfigUtent** usando i tasti laterali **+/-**.
3. Premere .
4. Selezionare **ConfigToni** e premere .
5. Scorrere le voci fino a **Volume** e premere .
6. Scorrere verso l'alto o verso il basso per cambiare il volume della suoneria.
7. Premere  per confermare o  per annullare le modifiche.
8. Premere  una o più volte per tornare alla modalità stand-by.

## Modificare la lingua



La lingua predefinita per i menu del telefono dipende dalla SIM. È possibile impostare un'altra lingua supportata dal telefono.

1. Tenere premuto  (laterale) per più di 4 secondi.
2. Scorrere la lista fino a **ConfigUtent/User setup** usando i tasti laterali **+/-** e premere .
3. Scorrere le voci fino a **Lingua/Language** e premere .
4. Scorrere verso l'alto o verso il basso con i tasti laterali **+/-** per selezionare una lingua.
5. Premere  per confermare o  per annullare le modifiche.
6. Premere  una o più volte per tornare alla modalità stand-by.

## Emergenza

### Tasto chiamata di emergenza

Vedere anche *Funzioni aggiuntive*.

1. Tenere premuto  (laterale) per più di 4 secondi.
2. Scorrere la lista fino a **Emergenza** usando i tasti laterali **+/-**, e premere .
3. Selezionare **Attivazione** e premere  per le seguenti impostazioni.

Selezionare una delle seguenti voci e premere .

<b>Spento</b>	Tasto chiamata di emergenza disabilitato.
<b>Acceso</b>	Tasto chiamata di emergenza abilitato. Per attivare, tenere premuto il tasto per più di 3 secondi o premerlo 2 volte per 1 secondo.
<b>Acceso (3)</b>	Tasto chiamata di emergenza abilitato. Per attivare, premere il tasto 3 volte in un secondo.

### Messaggio

















Messaggio di testo SMS da inviare una volta premuto il tasto chiamata di emergenza (). Il telefono è programmato per inviare il seguente messaggio:

*Messaggio di allarme del mio cellulare,  
intervenire al più presto.*

## Elenco numeri

Elenco dei numeri che verranno chiamati una volta premuto il tasto chiamata di emergenza (☎).

### Aggiungere un nuovo contatto all'elenco dei numeri

1. Tenere premuto  (laterale) per più di 4 secondi.
  2. Scorrere la lista fino a **Emergenza** usando i tasti laterali **+/-** e premere .
  3. Scorrere le voci fino a **Elenco numeri** e premere .
  4. Selezionare **Vuoto** e premere .
  5. Selezionare **Nome** e premere .
  6. Inserire il nome usando i tasti laterali **+/-** e premere .  
Usare  per spostare il cursore all'interno del testo. Cancellare con .
  7. Scorrere le voci fino a **Numero** e premere .
  8. Inserire il numero usando i tasti laterali **+/-** e premere .  
Usare  per spostare il cursore. Cancellare con .
  9. Premere  una o più volte per tornare alla modalità stand-by. Ripetere fino ad aggiungere 5 numeri di emergenza al massimo.
- Per modificare una voce esistente, selezionarla e premere , quindi selezionare il nome o il numero e premere . Cancellare con .

### Informazioni sugli allarmi

Leggere attentamente queste importanti informazioni di sicurezza prima di abilitare la funzione di chiamata di emergenza.

*Fare attenzione nell'includere numeri con risposta automatica nell'elenco di chiamata, in quanto la sequenza di allarme si arresta una volta che la chiamata ha ricevuto una risposta.*













## Tasto SOS/112

### **Importante!**

*Il tasto delle chiamate d'emergenza è programmato per chiamare il 112.*

*Poiché questo telefono non dispone di una tastiera normale, consigliamo di mantenere questo tasto programmato sul 112.*













*In questo modo, in caso di emergenza è sempre possibile chiamare il 112 da questo telefono.*

1. Tenere premuto  (laterale) per più di 4 secondi.
2. Scorrere la lista fino a **Emergenza**, usando i tasti laterali **+/-** e premere .
3. Scorrere le voci fino a **Tasto SOS** e premere .
4. Selezionare **SOS** e premere .
5. **SOS** è già programmato.  
Modificare il nome usando i tasti laterali **+/-**, quindi premere  per confermare. Usare  per spostare il cursore. Cancellare con .
6. Scorrere la lista fino a **112** usando i tasti laterali **+/-** e premere .
7. Inserire il numero usando i tasti laterali **+/-** e , quindi premere  per confermare. Cancellare con .
8. Premere  una o più volte per tornare alla modalità stand-by.



## Composizione rapida

È possibile chiamare 4 numeri di telefono programmati, usando i tasti di scelta rapida **A**, **B**, **C** e **D**.

### Aggiunta di numeri di composizione rapida (tasti A-D)

1. Tenere premuto  (laterale) per più di 4 secondi.
2. Scorrere la lista fino a **Selezione rapida**, usando i tasti laterali **+/-** e premere .
3. Selezionare **Vuoto** e premere .
4. Selezionare **Nome** e premere .
5. Inserire il nome usando i tasti laterali **+/-**, quindi premere  per confermare. Usare  per spostare il cursore. Cancellare con .
6. Scorrere le voci fino a **Numero** e premere .
7. Inserire il numero usando i tasti laterali **+/-**, quindi premere  per confermare. Usare  per spostare il cursore. Cancellare con .
8. Premere  una o più volte per tornare alla modalità stand-by.





Ripetere fino ad aggiungere un massimo di 4 contatti.

Per modificare una voce esistente, selezionarla e premere , quindi selezionare il nome o il numero e premere .

## Impostazioni di sicurezza

### Blocco SIM

La SIM è protetta mediante un codice PIN (Personal Identification Number). Questo telefono dispone di 3 diverse opzioni per gestire tale funzione.





1. Tenere premuto il tasto  (laterale) per più di 4 secondi.
2. Scorrere le voci fino a **Sicurezza** e premere .
3. Selezionare **Blocco SIM** e premere .
4. Selezionare **On**, **Off** o **Auto** e premere  per abilitare o disabilitare il blocco SIM.

<b>Off</b>	Il codice PIN è disabilitato. Attenzione: la SIM non dispone di alcuna protezione in caso di furto/smarrimento.
<b>On</b>	Il codice PIN è abilitato. Ad ogni accensione del telefono bisogna inserire il codice PIN.
<b>Auto</b>	Non è necessario inserire il codice PIN all'accensione del telefono. Il telefono lo ricorda automaticamente. Se la carta SIM viene inserita in un altro telefono (furto/smarrimento), il codice PIN deve essere inserito per sbloccare la SIM.

#### **Attenzione!**

*Per abilitare/disabilitare il blocco SIM è necessario inserire il codice PIN in uso.*

### Blocco telefono

1. Tenere premuto il tasto  (laterale) per più di 4 secondi.
2. Scorrere le voci fino a **Sicurezza** e premere .
3. Selezionare **Blocco Telef.** e premere .
4. Selezionare **On** o **Off** e premere  per abilitare o disabilitare.

#### **Attenzione!**





*Per cambiare questa impostazione è necessario inserire il codice telefono in uso. Il codice telefono predefinito è **1234**.*





## Blocco tastiera

È possibile bloccare la tastiera per evitare che i tasti vengano premuti per sbaglio, ad esempio quando il telefono si trova in una borsa. Durante una chiamata, il telefono può essere utilizzato normalmente. Quando si conclude o si rifiuta una chiamata, la tastiera si blocca nuovamente.

### Funzione

1. Tenere premuto  (laterale) per più di 4 secondi.
2. Scorrere le voci fino a **Sicurezza** e premere .
3. Scorrere le voci fino a **Blocco tastiera** e premere .
4. Selezionare **Funzione** e premere .
5. Selezionare **On** o **Off** usando i tasti laterali **+/-** per abilitare o disabilitare il blocco tastiera.
6. Selezionare **Bloc TasAuto** usando i tasti laterali **+/-** e premere .

Selezionare una delle seguenti voci e premere .





<b>Nnte</b>	Blocco/sblocco manuale della tastiera con  .
<b>30 sec</b>	Il blocco tastiera si attiva dopo 30 secondi. Sblocco della tastiera con  .
<b>1 min.</b>	Il blocco tastiera viene attivato dopo 1 minuto. Sblocco della tastiera con  .

### Attenzione!

*Qualora sia stata impostata la funzione di blocco tastiera su **Off** il tasto  non funzionerà.*

## Blocco menù

Quando l'opzione **Blocco del menu.** è impostata su **On**, il telefono può essere utilizzato per ricevere ed effettuare chiamate, ma non è possibile accedere al Menù/Impostazioni.







1. Tenere premuto il tasto  (laterale) per più di 4 secondi.
2. Scorrere le voci fino a **Sicurezza** e premere .
3. Selezionare **Blocco del menu.** e premere .
4. Selezionare **On**, **Off** o **Auto** e premere  per abilitare o disabilitare il Blocco menù.

### Attenzione!

*Per cambiare questa impostazione è necessario inserire il codice telefono in uso. Il codice telefono predefinito è **1234**.*

## Modifica password



### (PIN/PIN2/codice di blocco del telefono)

1. Tenere premuto  (laterale) per più di 4 secondi.
2. Scorrere le voci fino a **Sicurezza** e premere .
3. Scorrere le voci fino a **Imp. Passw.** e premere .
4. Selezionare **PIN** e digitare il codice attuale, quindi confermare con .
5. Digitare un nuovo codice e confermare premendo .
6. Digitare nuovamente il nuovo codice e confermare premendo .

Configurare il **PIN2** e il **Passw. Tel.** nello stesso modo.

## Ripristina

Ripristina le impostazioni di fabbrica del telefono.

Inserire la password per il telefono e premere , quindi premere  per confermare.

### Attenzione!

*Per cambiare questa impostazione è necessario inserire il codice telefono in uso. Il codice telefono predefinito è **1234**.*

## Istruzioni di sicurezza

---

### **Attenzione!**

**L'unità e gli accessori possono contenere componenti di piccole dimensioni. Tenerli fuori dalla portata dei bambini.**

---

### **Ambiente operativo**

Attenersi alle normative e alle leggi specifiche in vigore nel proprio paese e spegnere sempre l'unità in luoghi dove è vietato il suo utilizzo o dove può causare interferenze o pericolo. Utilizzare l'apparecchio solo nella sua normale posizione rispetto all'utente.

L'unità è conforme alle direttive in materia di radiazioni se utilizzata in posizione normale vicino all'orecchio o ad almeno 2,2 cm dal corpo. Se si porta l'unità vicino al corpo in una borsa, nel portatelefono da cintura o in altra custodia, assicurarsi che questi non contengano alcun tipo di metallo; inoltre, il prodotto deve trovarsi a una specifica distanza dal corpo, indicata sopra. Assicurarsi di seguire le indicazioni sopra riportate sulla distanza, fino al completamento dello spostamento.

L'unità contiene parti magnetiche. L'unità può attrarre oggetti in metallo. Non tenere carte di credito o altri supporti multimediali vicino all'unità. C'è il rischio che le informazioni in essi memorizzate vengano perdute.

### **Apparecchiature mediche**

L'impiego di apparecchi che trasmettono segnali radio, ad esempio i telefoni cellulari, può interferire con apparecchi di uso medico non sufficientemente protetti. Rivolgersi a un medico o al costruttore dell'apparecchio medico in caso di dubbi o per stabilire se l'apparecchio è sufficientemente protetto contro i segnali radio esterni. Nelle strutture sanitarie, osservare le eventuali disposizioni che impongono di spegnere l'unità all'interno dell'area. Negli ospedali e nelle strutture sanitarie potrebbero essere presenti apparecchiature sensibili ai segnali radio esterni.

## **Pacemaker**

La “Health Industry Manufacturers Association” consiglia di tenere il cellulare a una distanza di almeno 15 cm dal pacemaker, per evitare il rischio di interferenze. I portatori di pacemaker:

- devono tenere sempre il telefono a una distanza superiore a 15 cm dal pacemaker quando il telefono è acceso;
- non devono portare il telefono nel taschino;
- devono tenere il telefono appoggiato sull’orecchio opposto rispetto al lato del pacemaker per ridurre il rischio di interferenze.

Nel caso in cui si sospettino interferenze, spegnere il telefono immediatamente.

## **Aree con pericolo di esplosione**

Spegnere sempre l’unità quando ci si trova in un’area con potenziale rischio di esplosione. Rispettare la segnaletica e tutte le istruzioni fornite. Esiste il pericolo di esplosione nei luoghi in cui viene normalmente richiesto di spegnere il motore dell’auto. All’interno di tali aree, una scintilla può causare esplosioni o incendi che possono provocare lesioni personali o persino la morte.

Spegnere l’unità nelle stazioni di servizio, nei luoghi in cui sono presenti pompe di benzina e nelle officine. Rispettare le restrizioni vigenti sull’utilizzo di apparecchiature radio nelle vicinanze di luoghi di stoccaggio e vendita di combustibili, industrie chimiche e luoghi dove siano in atto demolizioni con esplosivi. Le aree con rischio di esplosione sono spesso, anche se non sempre, chiaramente segnalate. Ciò si applica anche alle aree sotto coperta delle navi, al trasporto o deposito di sostanze chimiche, ai veicoli che usano carburante liquido (come propano o butano), alle aree in cui è presente aria contenente sostanze chimiche o particelle, ad esempio granelli, polvere o polvere di metalli.

## **Chiamate di emergenza**

### **Importante!**

I telefoni cellulari utilizzano segnali radio, una rete di telefonia mobile, una rete terrestre e funzioni programmate dall’utente. Ciò significa che la connessione non può essere garantita in tutte le circostanze.

Pertanto si consiglia di non fare esclusivo affidamento su un cellulare per chiamate molto importanti, come ad esempio per i casi di emergenza medica.

## **Apparecchi acustici**

Questo dispositivo dovrebbe essere compatibile con la maggior parte degli apparecchi acustici presenti sul mercato. Tuttavia, non si assicura la completa compatibilità con tutti gli apparecchi.

## **Veicoli**

I segnali radio possono influire sui sistemi elettronici degli autoveicoli (ad esempio iniezione elettronica del carburante, impianto freni con ABS, controllo automatico della velocità di crociera, sistemi airbag) installati in modo errato o non sufficientemente protetti. Contattare il costruttore o un suo rappresentante per maggiori informazioni sul veicolo in uso o sulle apparecchiature aggiuntive.

Non tenere o trasportare liquidi infiammabili, gas o esplosivi insieme all'unità o ai suoi accessori. Per i veicoli provvisti di airbag: ricordare che questi si gonfiano in modo molto violento.

Non collocare oggetti, compresi gli apparecchi radio fissi o portatili, nella zona sopra l'airbag o nell'area in cui esso potrebbe espandersi. Se l'airbag si gonfia e l'apparecchio telefonico non è stato installato in modo corretto, è possibile subire lesioni gravi.

È vietato utilizzare il telefono a bordo di aeromobili in volo. Spegnerlo prima dell'imbarco in aereo. L'utilizzo di unità di telecomunicazione wireless in aereo può comportare rischi per la sicurezza aerea e interferire con i sistemi di telecomunicazione. Inoltre, il suo uso può violare le norme di legge.

## **Tasso di assorbimento specifico (SAR)**

Il presente dispositivo è conforme ai requisiti internazionali di sicurezza in vigore in materia di esposizione alle onde radio.

Il valore misurato per il telefono Doro HandlePlus 334gsm è di 0,756 W/kg (GSM 900 MHz) / 0,156 W/kg (DCS 1800 MHz) misurato su 10 g di tessuto. Il limite massimo fissato dall'OMS è 2,0 W/kg misurato su 10 g di tessuto.

## Risoluzione dei problemi

### Non è possibile accendere il telefono

<b>Carica batteria bassa</b>	Collegare l'alimentatore e ricaricare la batteria per 12 ore.
<b>Batteria inserita in modo errato</b>	Verificare l'inserimento della batteria.

### Errore di ricarica della batteria

<b>Batteria o caricabatterie danneggiati</b>	Verificare lo stato della batteria e del caricabatterie.
<b>Batteria ricaricata a una temperatura minore di 0 °C o maggiore di 40 °C</b>	Migliorare l'ambiente in cui viene eseguita la ricarica.
<b>Caricabatterie collegato al telefono o alla presa a muro in modo errato</b>	Verificare i collegamenti del caricabatterie.

### Riduzione del tempo di standby

<b>Capacità di carica della batteria troppo ridotta</b>	Inserire una nuova batteria.
<b>Eccessiva distanza dalla stazione base, il telefono ricerca continuamente il segnale</b>	La ricerca della rete consuma molta batteria. Trovare un luogo con un segnale migliore o spegnere temporaneamente il telefono.

### Codice PIN non accettato

<b>Codice PIN errato inserito troppe volte</b>	Inserire il codice PUK per modificare il codice PIN o contattare il proprio operatore di rete.
--	--

**Errore SIM****SIM danneggiata**

Verificare le condizioni della SIM.  
Se danneggiata, contattare il proprio operatore di rete.

**SIM inserita in modo errato**

Verificare l'inserimento della SIM.  
Rimuovere la scheda e reinserirla.

**Sporco o umidità sulla SIM**

Pulire la superficie di contatto della SIM con un panno pulito.

**Errore di connessione alla rete****SIM non valida**

Contattare il proprio operatore di rete.

**Nessuna copertura di servizio GSM**

Contattare il proprio operatore di rete.

**Segnale troppo debole**

Vedere *Segnale debole* più avanti.

**Segnale debole****Troppo lontano dalla stazione base**

Riprovare da un'altra posizione.

**Congestione della rete**

Provare a chiamare più tardi.

**Eco o rumore****Problema locale causato da un ripetitore di rete malfunzionante**

Interrompere la chiamata e riprovare.  
Così facendo è possibile passare a un'altra rete.

**Errore di impostazione di una funzione****Funzione non supportata o in abbonamento**

Contattare il proprio operatore di rete.

## Cura e manutenzione

Questo apparecchio è un prodotto a tecnologia avanzata e deve pertanto essere utilizzato con la massima cura. Un uso scorretto può rendere nulla la garanzia.

- Tenere l'apparato al riparo dall'umidità. Pioggia, neve, umidità e qualsiasi altro tipo di liquido possono contenere sostanze corrosive per i circuiti elettronici. Se il dispositivo si bagna, rimuovere la batteria e prima di reinserirla consentire all'unità di asciugarsi completamente.
- Non utilizzare o riporre l'unità in ambienti polverosi e sporchi. Le parti mobili e i componenti elettronici dell'unità potrebbero danneggiarsi.
- Non tenere l'apparato vicino a fonti di calore. Le alte temperature possono ridurre la vita utile dei componenti elettronici, danneggiare le batterie e deformare o fondere le parti in plastica.
- Non tenere l'apparecchio in luoghi freddi. Quando si scalda raggiungendo la sua temperatura normale, al suo interno potrebbe formarsi della condensa che rischia di danneggiare i circuiti elettronici.
- Non cercare di aprire l'unità in modi diversi da quello indicato nelle presenti istruzioni.
- Non fare cadere l'unità. Evitare di farla urtare e di scuoterla. Se si maneggia l'unità in modo brusco, i circuiti e i meccanismi di precisione potrebbero rompersi.
- Non utilizzare sostanze chimiche aggressive per pulire l'apparato.

I suggerimenti riportati qui sopra si applicano all'unità, alla batteria, all'alimentatore e agli altri accessori. Se il telefono non funziona correttamente, contattare il rivenditore per richiedere assistenza. Si consiglia di tenere a portata di mano la ricevuta o una copia della fattura.



## Garanzia e dati tecnici

Questo prodotto è garantito per un periodo di 24 mesi a partire dalla data di acquisto. Nell'improbabile eventualità che si verifichi un guasto durante questo periodo, contattare il rivenditore. La richiesta di assistenza o di supporto tecnico durante il periodo coperto dalla garanzia deve essere accompagnata dalla presentazione della prova di acquisto.

La presente garanzia non si applica in caso di difetti causati da incidenti o eventi analoghi o danni, ingresso di liquidi, negligenza, uso improprio, mancata manutenzione o eventuali altre circostanze causate dall'acquirente. Inoltre, la presente garanzia non verrà applicata in caso di eventuali guasti provocati da temporali o altri tipi di sbalzi di tensione. Come misura precauzionale, durante i temporali si consiglia di scollegare il caricabatterie.

Le batterie sono prodotti di consumo e pertanto non sono coperte da alcuna garanzia.

La presente garanzia non si applicherà nel caso in cui fossero state utilizzate batterie diverse da quelle originali DORO.

### Specifiche

Rete: GSM 900/DCS1800/PCS1900 Triple Band

Dimensioni: 125 mm x 52 mm x 16 mm

Peso: 95 g (batteria inclusa)

Batteria: 3,7V/850 mAh agli ioni di litio (Li-ion)

### Dichiarazione di conformità

Con la presente, Doro dichiara che l'apparecchio **Doro HandlePlus 334gsm** è conforme ai requisiti fondamentali e relative disposizioni delle direttive 1999/5/CE (R&TTE) e 2002/95/CE (RoHS).

Una copia della Dichiarazione di conformità è riportata alla pagina

[www.doro.com/dofc](http://www.doro.com/dofc)

© 2009 Doro AB. Tutti i diritti riservati.

# Inhalt

<b>Installation</b> . . . . .	<b>2</b>
Einlegen der SIM-Karte und des Akkus . . . . .	2
Laden . . . . .	3
Ladestation . . . . .	3
<b>Betrieb</b> . . . . .	<b>5</b>
Telefon einschalten . . . . .	5
Anrufen . . . . .	6
Anruf annehmen . . . . .	6
Lautstärkeinstellung . . . . .	6
Anrufinformationen . . . . .	6
<b>Display-Symbole</b> . . . . .	<b>7</b>
<b>Weitere Funktionen</b> . . . . .	<b>8</b>
Freisprechmodus . . . . .	8
Texteingabe . . . . .	8
Tastensperre . . . . .	9
Headset . . . . .	9
Notruf-Taste (Allgemeiner Notruf 112) . . . . .	10
Notruftaste (auf der Rückseite) . . . . .	11
<b>Einstellungen</b> . . . . .	<b>12</b>
Zeit & Datum . . . . .	12
Benutzer-Einstellung . . . . .	13
Notruf . . . . .	15
Direktwahltasten . . . . .	19
Sicherheitseinstellungen . . . . .	20
<b>Sicherheitsvorschriften</b> . . . . .	<b>23</b>
<b>Fehlersuche</b> . . . . .	<b>26</b>
<b>Pflege und Wartung</b> . . . . .	<b>28</b>
<b>Gewährleistung und technische Daten</b> . . . . .	<b>29</b>

## Warnung!

Das Telefon zuerst ausschalten und vom Ladegerät trennen, bevor die Akkufachabdeckung entfernt wird.

## Einlegen der SIM-Karte und des Akkus

Die SIM-Karten-Halterung befindet sich hinter dem Akku.

1. Entfernen Sie die Abdeckung des Akkufaches und den Akku, sofern dieser bereits eingelegt ist.
2. Legen Sie die SIM-Karte ein, indem Sie diese vorsichtig in die Halterung hinein schieben. Achten Sie darauf, dass die Kontakte der SIM-Karte nach unten zeigen und sich die abgeschrägte Kante links oben befindet. Die Kontakte der SIM-Karte dürfen nicht zerkratzt, verbogen oder mit dem Finger berührt werden.
3. Legen Sie den Akku ein, indem Sie diesen in das Akkufach hineinschieben, wobei die Kontakte nach oben rechts zeigen.
4. Setzen Sie die Abdeckung für das Akkufach wieder ein.

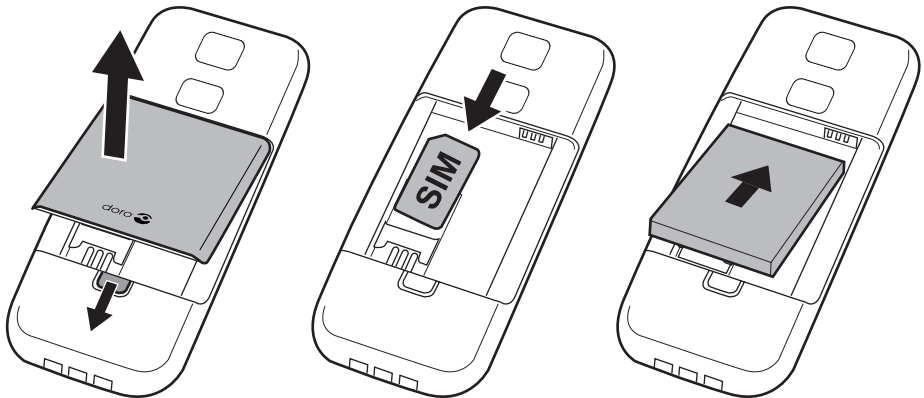

---



## Laden

---

### Warnung!

**Verwenden Sie nur Akkus, Ladegeräte und Zubehör, die für den Gebrauch mit diesem speziellen Modell zugelassen sind. Der Anschluss anderer Zubehörgeräte kann Schäden am Handy verursachen und die Typzulassung und Garantie des Telefons ungültig machen.**

---



Bei niedrigem Akkuladestand wird  angezeigt und es ertönt ein Warnsignal. Zum Aufladen des Akkus verbinden Sie den Netzadapter mit der Netzsteckdose und der Ladegerätbuchse am Telefon .

### Ladestation

Zur einfacheren Handhabung verwenden Sie die mitgelieferte Ladestation.

Stecken Sie den Stecker des Ladegerätes in die Buchse an der Rückseite der Ladestation.

Sie können das Handy zum Aufladen dann einfach in die Halterung stellen. Der Kontakt wird durch 2 Federkontakte hergestellt und das Laden gestartet.

 wird kurzzeitig angezeigt, wenn das Ladegerät an das Telefon angeschlossen wurde und  wenn dieses vom Telefon getrennt wird. Die Akkustandsanzeige bewegt sich während des Ladens des Akkus. Bei ausgeschaltetem Telefon wird bei angeschlossenem Ladegerät nur die Akkustandsanzeige im Display angezeigt.

Ein vollständiger Aufladevorgang des Akkus dauert etwa 3 Stunden.

 wird angezeigt, sobald das Aufladen vollständig erfolgt ist.

### **Hinweis!**

*Um Strom zu sparen, schaltet sich die LCD-Hintergrundbeleuchtung nach einer Weile von selbst ab, während das Telefon weiter aufgeladen wird. Drücken Sie eine beliebige Taste, um die Displaybeleuchtung zu reaktivieren.*

*Die volle Akkuleistung wird erst erreicht, nachdem der Akku 3-4 Mal aufgeladen wurde.*

*Die Umgebungstemperatur muss während des Ladens zwischen 0 °C und +40 °C betragen.*

*Die Akkuleistung lässt mit der Zeit nach, das heißt, dass die Gesprächs- und Standby-Zeiten bei regelmäßigem Gebrauch immer kürzer werden.*

## Telefon einschalten



Durch längeres Gedrückthalten der Taste  an der Oberseite des Handys wird das Telefon ein/ausgeschaltet. Möglicherweise werden die folgenden Nachrichten angezeigt:



SIM-Karte fehlt oder falsch eingelegt.



SIM-Karte beschädigt oder ungültig.

Ist die SIM-Karte gültig aber mit einem PIN-Code (Personal Identification Number) gesperrt, wird auf dem Display **PIN:** angezeigt. Verwenden Sie die Seiten-Tasten **+/-** zur Eingabe des PIN-Codes. Nachdem Sie die jeweilige Zahl ausgewählt haben, warten Sie kurz, bis der Cursor im Display zur nächsten Stelle weiter springt. Wenn Sie alle vier Zahlen eingegeben haben, drücken Sie auf . Zum Löschen drücken Sie auf .



Bei diesem Telefon gibt es 3 Optionen für den Umgang mit der SIM-Schutz-Funktion (siehe [Einstellung/Sicherheit/SIM-Schutz](#)).

### **Hinweis!**

*Wurde mit Ihrer SIM-Karte kein PIN- und PUK-Code mitgeliefert, wenden Sie sich bitte an Ihren Netzbetreiber.*

**Versuche: #** zeigt die Anzahl der verbleibenden Versuche zur PIN-Eingabe an. Sind keine Versuche mehr übrig, wird die Mitteilung **SIM blockiert** angezeigt.



*Die SIM-Karte muss dann mit dem PUK-Code (Personal Unblocking Key) freigegeben werden.*

- 1. Geben Sie den PUK-Code ein und bestätigen Sie mit .*
- 2. Geben Sie den neuen PIN-Code ein und bestätigen Sie mit .*



## Sprache, Uhrzeit und Datum ändern

Die standardmäßig eingestellte Sprache wird durch die Ländereinstellung der SIM-Karte bestimmt. Siehe [Einstellungen](#) zur Änderung von Sprache, Uhrzeit und Datum.

## Anrufen

1. Halten Sie eine der Direktwahl Tasten von (**A** bis **D**) gedrückt.  
**Sie können auch** eine der Direktwahl Tasten von (**A** bis **D**) wählen und auf  drücken.
2. Drücken Sie  zum Beenden des Anrufs.

## Anruf annehmen

1. Drücken Sie  um den Anruf anzunehmen.  
**Sie können auch**  drücken, um den Anruf sofort abzuweisen.
2. Drücken Sie  zum Beenden des Anrufs.

## Lautstärkeinstellung

Mit den Seitentasten **+/-** können Sie die Lautstärke während des Gesprächs regeln. Die Lautstärke wird auf dem Display angezeigt.

## Anrufinformationen



Während eines Gesprächs werden die gewählte Rufnummer oder die Telefonnummer des Anrufers sowie die Gesprächszeit angezeigt.

Bei unterdrückter Rufnummer wird die Mitteilung **Unbekannt** auf dem Display angezeigt.

## Anruf in Abwesenheit









= Anruf in Abwesenheit

1. Drücken Sie , um die Nummer des letzten Anrufers anzuzeigen.
2. Wenn Sie zurückrufen wollen, drücken Sie nochmal auf .
3. Drücken Sie , um die Nummer zu löschen.

### **Hinweis:**

*Sie können immer nur die Rufnummer des letzten Anrufers einsehen - auch wenn im Display steht X Anrufe in Abwesenheit.*

# Display-Symbole

	Signalstärke		Tastensperre an
	Klingelton + Vibration		Akkuladestand
	Headset angeschlossen		Roaming (mit anderem Netz verbunden)

---

	SIM-Karte fehlt		Ladegerät angeschlossen
	SIM-Kartenfehler		Ladegerät nicht angeschlossen
	Tastensperre		Headset angeschlossen
	Tasten entsperrt		Headset nicht angeschlossen
	Notrufe		Freisprechen an
	OK (Bestätigung)		Freisprechen aus
	Niedriger Akkuladestand		Fehler
	Anrufen		Laden (bewegt)
	Ankommender Anruf		Anruf beendet
	Suchen		Anruf in Abwesenheit



## Weitere Funktionen

### Freisprechmodus

#### -Taste während eines Telefonats drücken)

Der Freisprechmodus wird aktiviert, bei dem Sie das Telefon nicht an den Kopf halten müssen.

Sprechen Sie deutlich in das Mikrofon aus einer Entfernung von höchstens 1 Meter. Mit den Seitentasten **+/-** kann die Lautstärke eingestellt werden.



Drücken Sie , um in den Normalmodus zurückzugelangen.

#### **Hinweis!**

*Beim Gebrauch der Freisprechfunktion kann immer nur jeweils eine Person sprechen. Der Wechsel zwischen Sprechen/Hören wird durch die Sprechgeräusche der jeweiligen Person ausgelöst. Laute Hintergrundgeräusche (Musik etc.) können die Freisprechfunktion stören.*

### Texteingabe

Zur Eingabe von Text (und Ziffern) drücken Sie mehrmals auf die Seitentasten **+/-**.

Drücken Sie die jeweilige Taste wiederholt, bis das gewünschte Zeichen angezeigt wird. Warten Sie kurz, bevor Sie das nächste Zeichen eingeben. Verwenden Sie , um den Cursor innerhalb des Textes zu verschieben. Zum Löschen drücken Sie auf .

#### **Hinweis!**

*Halten Sie  (seitlich) mindestens 4 Sekunden lang gedrückt, um zum Hauptmenü zu gelangen.*

## Tastensperre

Durch Gedrückthalten von  wird die Tastensperre ein- bzw. ausgeschaltet.

Um einen ankommenden Anruf anzunehmen, kann die Taste  auch bei eingeschalteter Tastensperre gedrückt werden. Für die Dauer des Gesprächs ist die Tastensperre ausgeschaltet. Wird der Anruf beendet oder abgewiesen, so ist die Tastensperre wieder aktiv.

Siehe *Einstellungen* zu Optionen bei der Tastensperre.

## Headset

Ist ein Headset angeschlossen, wird der Lautsprecher und das Mikrofon im Telefon automatisch abgeschaltet.

Eingehende Anrufe können Sie mit der Abheben-/Auflegen-Taste am Kabel des Headsets annehmen und beenden.

---

### Warnung!

**Die Verwendung eines Headsets mit hoher Lautstärke kann zu Hörschäden führen. Prüfen Sie die Lautstärke, bevor Sie ein Headset verwenden.**

**Bei Verwendung des Headsets besteht die Möglichkeit, dass Sie keine Geräusche der Umgebung mehr wahrnehmen.**

**Verwenden Sie das Headset nicht, wenn dies Ihre Sicherheit beeinträchtigen kann.**

---

## **Notruf-Taste (Allgemeiner Notruf 112)**

Sofern das Telefon eingeschaltet ist, kann jederzeit durch Betätigen der **Notruf-Taste** ein Notruf getätigt werden.

Ohne gültige SIM-Karte, ist dies nur möglich, wenn die Voreinstellung für die Rufnummer 112 nicht geändert wurde.

### ***Wichtig:***

*Ohne SIM-Karte oder bei ungültiger SIM-Karte UND aktivierter Notruffunktion löst die Notruftaste auf der Rückseite des Handys IMMER den Allgemeinen Notruf 112 aus (unabhängig von der Programmierung).*

*Zur Sicherheit erscheint vor dem Wählen im Display die Abfrage **Wählen?** Nur nach Drücken von  wird die 112 angewählt.*

Die missbräuchliche Nutzung des Notrufes 112 kann verfolgt und mit Bussgeld geahndet werden.

Bei den meisten Netzen – jedoch nicht allen – werden Notrufe ohne gültige SIM-Karte zugelassen.

Weitere Informationen erhalten Sie bei Ihrem Netzbetreiber.

## Notruftaste (auf der Rückseite)

Um einen Notruf auszulösen, drücken Sie die Notruftaste (☎) auf der Rückseite des Telefons und halten Sie diese für 3 Sekunden gedrückt, oder drücken Sie diese zweimal innerhalb 1 Sekunde. Das Telefon versendet dann zunächst eine Notruf-SMS-Textnachricht an alle Telefonnummern in der **Notrufnummernliste**. Das Telefon wählt anschliessend die erste Rufnummer in der Liste. Wird der Anruf nicht innerhalb von 25 Sekunden angenommen, wird die nächste Rufnummer gewählt. Die gesamte Notrufliste wird 3 mal wiederholt oder bis der Anruf angenommen wird oder bis  gedrückt wird. Die Notruffunktion muss vor Verwendung aktiviert werden. Siehe [Einstellungen](#) zur Aktivierung dieser Funktion und Eingabe der Notrufnummern.

### **Hinweis!**

*Automatische Anrufe bei der 112 sind in der Regel nicht zulässig. Sie sollten daher diese Nummer nicht in der Liste von Rufnummern speichern, die automatisch angerufen werden.*

*Manche private Sicherheitsunternehmen akzeptieren automatische Anrufe von ihren Kunden. Wenden Sie sich an das Sicherheitsunternehmen, bevor Sie die jeweilige Nummer einprogrammieren.*

### **Bitte beachten:**

*Wenn eine Mailbox den Notruf entgegen nimmt, wird die Notrufliste ebenfalls abgebrochen.*

*Das selbe ist der Fall, wenn der Angerufene einen Netzdienst für seine Rufnummer geschaltet hat, der dem Anrufer eine Gesprächsgebühr kostet (z.Bsp. Anruferinnerung per SMS). Für letzteren Fall empfehlen wir, die Anzeige der eigenen Rufnummer durch Eingabe des Codes #31# vor der Notrufnummer zu unterdrücken.*

*Eine Notrufnummer lautet dann beispielsweise:  
#31#01701234567*















# Einstellungen

## **Hinweis!**





*Die in diesem Kapitel beschriebenen Einstellungen werden im Ruhezustand ausgeführt.*

## **Zeit & Datum**

### **Uhrzeit und Datum einstellen**





1. Halten Sie  (seitlich) mindestens 4 Sekunden lang gedrückt.
2. Blättern Sie mit den Seitentasten **+/-** bis **Zeit&Datum** und drücken Sie .
3. Wählen Sie **Zeit** und drücken Sie .
4. Die aktuelle Uhrzeiteinstellung wird angezeigt. Drücken Sie .
5. Geben Sie mithilfe der Seitentasten **+/-** die Uhrzeit ein (HH:MM). Verwenden Sie , um den Cursor zu verschieben. Zum Abbrechen drücken Sie auf .
6. Drücken Sie zur Bestätigung auf .
7. Wählen Sie **Datum** und drücken Sie .
8. Die aktuelle Datumseinstellung wird angezeigt. Drücken Sie .
9. Geben Sie mithilfe der Seitentasten **+/-** das Datum ein (TT/MM/JJJJ). Verwenden Sie , um den Cursor zu verschieben. Zum Abbrechen drücken Sie auf .
10. Drücken Sie  zur Bestätigung oder , um die Änderungen zu verwerfen.
11. Drücken Sie lange auf , um zum Ruhezustand zurückzukehren.

## Einstellen des Uhrzeitformats

1. Halten Sie  (seitlich) mindestens 4 Sekunden lang gedrückt.
2. Blättern Sie mit den Seitentasten **+/-** bis **Zeit&Datum** und drücken Sie .
3. Wählen Sie **Zeitformat** und drücken Sie .
4. Wählen Sie **12** (h) oder **24** (h) und drücken Sie .
5. Drücken Sie lange auf , um zum Ruhezustand zurückzukehren.







## Automatische Uhrzeiteinstellung ein/aus

Damit das Telefon Datum und Uhrzeit entsprechend der aktuellen Zeitzone automatisch aktualisiert, wählen Sie **Ein**. (Diese Möglichkeit besteht nicht bei allen Netzbetreibern.)







1. Halten Sie  (seitlich) gedrückt.
2. Blättern Sie mit den Seitentasten **+/-** bis **Zeit&Datum** und drücken Sie .
3. Wählen Sie **Aut. Zeit** und drücken Sie .
4. Wählen Sie **Ein** oder **Aus** und drücken Sie .
5. Drücken Sie lange auf , um zum Ruhezustand zurückzukehren.

## Benutzer-Einstellung

### Toneinstellungen







1. Halten Sie  (seitlich) mindestens 4 Sekunden lang gedrückt.
2. Wählen Sie **Benutzer** und drücken Sie .
3. Wählen Sie **Töne** und drücken Sie .
4. Wählen Sie **Klingelton** und drücken Sie .
5. Wählen Sie mithilfe der Seitentasten **+/-** einen der verfügbaren Töne. Dieser wird dann gespielt.
6. Drücken Sie  zur Bestätigung oder , um abzubrechen.
7. Drücken Sie lange auf , um zum Ruhezustand zurückzukehren.

## Lautstärke

1. Halten Sie  (seitlich) mindestens 4 Sekunden lang gedrückt.
2. Wählen Sie **Benutzer** und drücken Sie .
3. Wählen Sie **Töne** und drücken Sie .
4. Wählen Sie **Lautstärke** und drücken Sie .
5. Regeln Sie mit den Seitentasten **+/-** nach oben/unten, um die Lautstärke zu ändern.
6. Drücken Sie  zur Bestätigung oder , um abzubrechen.
7. Drücken Sie lange auf , um zum Ruhezustand zurückzukehren.

## Sprache wechseln



Die standardmäßig für Telefonmenüs eingestellte Sprache wird von der SIM-Karte bestimmt. Sie können von dieser zu jeder weiteren vom Telefon unterstützten wechseln.

1. Halten Sie  (seitlich) gedrückt.
2. Blättern Sie mit den Seitentasten **+/-** bis **Benutzer** und drücken Sie .
3. Wählen Sie **Sprache** und drücken Sie .
4. Blättern Sie mithilfe der Seitentasten **+/-** zur gewünschten Sprache.
5. Drücken Sie  zur Bestätigung oder , um abzubrechen.
6. Drücken Sie lange auf , um zum Ruhezustand zurückzukehren.

## Notruf

### Automatischer Notruf (Taste an der Rückseite)

Siehe auch *Weitere Funktionen*.

1. Halten Sie  (seitlich) mindestens 4 Sekunden lang gedrückt.
2. Blättern Sie mit den Seitentasten **+/-** bis **Notruf** und drücken Sie auf .
3. Wählen Sie **Aktivieren** und drücken Sie , um zu den folgenden Einstellungen zu gelangen.

Wählen Sie eine der folgenden Optionen und drücken Sie .

<b>Aus</b>	Notruftaste deaktiviert.
<b>Ein</b>	Notruftaste aktiviert. Zur Aktivierung Taste drücken und länger als 3 Sekunden gedrückt halten oder zweimal innerhalb 1 Sekunde drücken.
<b>Ein (3)</b>	Notruftaste aktiviert. Zur Aktivierung Taste dreimal innerhalb einer Sekunde drücken.

### Notruf-SMS

SMS-Textnachricht, die versendet wird, wenn die Notruftaste (☎) gedrückt wird. Auf dem Telefon ist die folgende Nachricht vorprogrammiert:













*Automatischer Notruf von meinem Handy, bitte ergreifen Sie geeignete Massnahmen.*





## Anwahl-Nr.

Liste der zu wählenden Nummern, wenn die Notruftaste (☎) gedrückt wird.

### Neuen Kontakt zur Nummernliste hinzufügen

1. Halten Sie  (seitlich) mindestens 4 Sekunden lang gedrückt.
2. Blättern Sie mit den Seitentasten **+/-** bis **Notruf** und drücken Sie auf .
3. Wählen Sie **Anwahl-Nr.** und drücken Sie .
4. Wählen Sie **Leer** und drücken Sie die Taste .
5. Wählen Sie **Name** und drücken Sie die Taste .
6. Geben Sie mithilfe der Seitentasten **+/-** den Namen ein. Verwenden Sie , um den Cursor innerhalb des Textes zu verschieben. Zum Löschen drücken Sie auf .
7. Drücken Sie zur Bestätigung auf .
8. Blättern Sie zu **Nummer** und drücken Sie .
9. Geben Sie mithilfe der Seitentasten **+/-** die Nummer ein. Verwenden Sie , um den Cursor zu verschieben. Zum Löschen drücken Sie auf .
10. Drücken Sie zur Bestätigung auf .
11. Drücken Sie länger auf , um zum Ruhezustand zurückzukehren.

Wiederholen Sie diesen Vorgang, bis Sie max. 5 Notrufnummern eingegeben haben.

Zur Bearbeitung eines bestehenden Eintrags wählen Sie diesen aus und drücken Sie , wählen Sie dann Namen/ Telefonnummer und drücken Sie auf . Zum Löschen drücken Sie auf .

**Wichtig:**

*Ohne SIM-Karte oder bei ungültiger SIM-Karte UND aktivierter Notruffunktion löst die Notruftaste auf der Rückseite des Handys IMMER den Allgemeinen Notruf 112 aus (unabhängig von der Programmierung).*

*Zur Sicherheit erscheint vor dem Wählen im Display die Abfrage Wählen? Nur nach Drücken von xx wird die 112 angewählt.*

*Die missbräuchliche Nutzung des Notrufes 112 kann verfolgt und mit Bussgeld geahndet werden.*

**Notruf-Info**

Wichtig: Bitte lesen Sie diese Sicherheitsinformationen durch, bevor Sie die Notruffunktion einschalten.

*Beachten Sie beim Notruf an eine Telefonnummer - wenn ein Anrufbeantworter den Notruf annimmt, werden keine weiteren Anrufversuche gemacht!*













## SOS-Taste (Allgemeiner Notruf 112)

### **Wichtig!**

*Die SOS-Taste ist auf die Rufnummer 112 vorprogrammiert.*

*Da dieses Telefon nicht über ein normales Tastenfeld verfügt, wird empfohlen, die Voreinstellung beizubehalten.*













*So kann im Notfall von diesem Telefon aus immer die 112 gewählt werden.*

1. Halten Sie  (seitlich) mindestens 4 Sekunden lang gedrückt.
2. Blättern Sie mit den Seitentasten **+/-** bis **Notruf** und drücken Sie auf .
3. Blättern Sie zur **Notruf-Taste** und drücken Sie .
4. Wählen Sie **SOS** und drücken Sie die Taste .
5. **SOS** als Name ist vorprogrammiert.  
Ändern Sie den Namen mithilfe der Seitentasten **+/-** und drücken Sie zur Bestätigung auf . Verwenden Sie , um den Cursor zu verschieben.  
Zum Löschen drücken Sie auf .
6. Blättern Sie mit den Seitentasten **+/-** bis **112** (als vorprogrammierte Rufnummer) und drücken Sie auf .
7. Ändern Sie den Namen mithilfe der Seitentasten **+/-** und  und drücken Sie zur Bestätigung auf . Zum Löschen drücken Sie auf .
8. Drücken Sie lange auf , um zum Ruhezustand zurückzukehren.



## Direktwahltasten

Sie können mit den Direktwahltasten **A**, **B**, **C** und **D** 4 Telefonnummern zur direkten Wahl mit einem Tastendruck vorprogrammieren.

### Hinzufügen von Kurzwahlnummern (Tasten A-D)

1. Halten Sie  (seitlich) mindestens 4 Sekunden lang gedrückt.
2. Blättern Sie mit den Seitentasten **+/-** bis **Direktwahl** und drücken Sie auf .
3. Wählen Sie **Leer** und drücken Sie die Taste .
4. Wählen Sie **Name** und drücken Sie die Taste .
5. Geben Sie den Namen mithilfe der Seitentasten **+/-** ein und drücken Sie zur Bestätigung auf . Verwenden Sie , um den Cursor zu verschieben.  
Zum Löschen drücken Sie auf .
6. Blättern Sie bis **Nummer** und drücken Sie .
7. Geben Sie die Nummer mithilfe der Seitentasten **+/-** ein und drücken Sie zur Bestätigung auf . Verwenden Sie , um den Cursor zu verschieben.  
Zum Löschen drücken Sie auf .
8. Drücken Sie lange auf , um zum Ruhezustand zurückzukehren.





Wiederholen Sie diesen Vorgang, bis Sie max. 4 Rufnummern eingegeben haben.

Zur Bearbeitung eines bestehenden Eintrags wählen Sie diesen aus und drücken Sie , wählen Sie dann Namen oder Telefonnummer und drücken Sie auf .

## Sicherheitseinstellungen

### SIM-Schutz

Die SIM-Karte ist mit einem PIN-Code (Personal Identification Number) geschützt. Bei diesem Telefon gibt es 3 Optionen für den Umgang mit dieser Funktion.





1. Halten Sie  (seitlich) mindestens 4 Sekunden lang gedrückt.
2. Blättern Sie bis **Sicherheit** und drücken Sie .
3. Wählen Sie **SIM-PIN** und drücken Sie .
4. Wählen Sie **Ein**, **Aus** oder **Auto** und drücken Sie , um den SIM-Schutz zu aktivieren oder zu deaktivieren.

<b>Aus</b>	PIN-Code deaktiviert. Achtung – kein Schutz bei Verlust oder Diebstahl der SIM-Karte!
<b>Ein</b>	PIN-Code aktiviert. Sie müssen bei jedem Einschalten des Telefons den PIN-Code eingeben.
<b>Auto</b>	Sie müssen den PIN-Code beim Einschalten des Telefons nicht eingeben, er wird automatisch vom Telefon gespeichert. Wird die SIM-Karte (bei Verlust/Diebstahl) in ein anderes Telefon eingesetzt, muss zur Freigabe der PIN-Code eingegeben werden.

### **Hinweis!**

*Sie müssen den aktuellen PIN-Code eingeben, um den SIM-Schutz zu aktivieren bzw. zu deaktivieren.*

### Telefoncode





1. Halten Sie  (seitlich) mindestens 4 Sekunden lang gedrückt.
2. Blättern Sie bis **Sicherheit** und drücken Sie .
3. Wählen Sie **Telefoncode** und drücken Sie .
4. Wählen Sie dann **Ein** oder **Aus** und drücken Sie auf , um das Telefonschloss einzuschalten/auszuschalten.



### **Hinweis!**

*Sie müssen den aktuellen Telefon-Code eingeben, um diese Einstellung ändern zu können. Ab Werk ist der Code **1234** eingestellt.*

## Tastensperre

Die Tastensperre verhindert, dass Tasten versehentlich gedrückt werden, z. B. wenn sich das Telefon in einer Handtasche befindet. Während eines Anrufs kann das Telefon normal bedient werden. Nach Beendigung oder Ablehnung des Anrufs ist die Tastensperre automatisch wieder aktiv.

1. Halten Sie  (seitlich) mindestens 4 Sekunden lang gedrückt.
2. Blättern Sie bis **Sicherheit** und drücken Sie .
3. Blättern Sie bis **Tastensperre** und drücken Sie .
4. Wählen Sie **Funktion** und drücken Sie .
5. Wählen Sie **Ein** oder **Aus**. Verwenden Sie die Seitentasten **+/-**, um die Tastensperre ein- oder auszuschalten.
6. Blättern Sie bis **Tastensperre** und Wählen Sie eine der folgenden Optionen und drücken Sie .

<b>Keine</b>	Schalten Sie die Tastensperre mit  manuell ein/aus.
<b>30 sek.</b>	Die Tastensperre wird nach 30 Sekunden aktiviert. Schalten Sie die Tastensperre mit  manuell aus.
<b>1 min.</b>	Die Tastensperre wird nach 1 Minute aktiviert. Schalten Sie die Tastensperre mit  manuell aus.

### **Hinweis!**

*Wenn Sie die Tastensperrfunktion auf **Aus** stellen, hat die -Taste keine Funktion.*

## Menüschutz

Ist der Menüschutz auf **Ein** gestellt, können mit dem Telefon Anrufe getätigt und empfangen werden, jedoch haben Sie keinen Zugriff auf das Menü/die Einstellungen.

1. Halten Sie **☰** (seitlich) mindestens 4 Sekunden lang gedrückt.
2. Blättern Sie bis **Sicherheit** und drücken Sie **↶**.
3. Wählen Sie **Menüsperre.** und drücken Sie **↶**.
4. Wählen Sie **An** oder **Aus** und drücken Sie **↶**.

### **Hinweis!**

*Sie müssen den aktuellen Telefon-Code eingeben, um diese Einstellung ändern zu können. Ab Werk ist der Code **1234** eingestellt.*

## Ändern der Passwörter (PIN/PIN2/Telefon Schloss-Code)

1. Halten Sie **☰** (seitlich) mindestens 4 Sekunden lang gedrückt.
2. Blättern Sie bis **Sicherheit** und drücken Sie **↶**.
3. Blättern Sie bis **PIN ändern** und drücken Sie **↶**.
4. Wählen Sie **PIN**, geben Sie den aktuellen Code ein und bestätigen Sie mit **↶**.
5. Geben Sie den neuen Code ein und bestätigen Sie mit **↶**.
6. Geben Sie den neuen Code erneut ein und bestätigen Sie mit **↶**.

Sie können auch die **PIN2** und den **Telefoncode** auf diese Weise ändern, falls gewünscht.

## Zurücksetzen

Das Telefon wird auf die Werkseinstellung zurückgesetzt.

Geben Sie das Kennwort für das Telefonschloss ein und drücken Sie **↶**. Drücken Sie zum Bestätigen erneut **↶**.

### **Hinweis!**

*Sie müssen den aktuellen Telefon-Code eingeben, um diese Einstellung ändern zu können. Ab Werk ist der Code **1234** eingestellt.*

# Sicherheitsvorschriften

---

## **Warnung!**

**Das Gerät und das Zubehör können Kleinteile enthalten.  
Bewahren Sie das Gerät außerhalb der Reichweite von  
Kleinkindern auf.**

---

## **Betriebsumgebung**

Beachten Sie alle Vorschriften, die an Ihrem jeweiligen Aufenthaltsort gelten, und schalten Sie das Gerät ab, wenn sein Gebrauch verboten ist oder Störungen oder Gefahren verursachen kann. Verwenden Sie das Gerät immer in der normalen Gebrauchslage.

Das Gerät erfüllt die Strahlungsrichtlinien, wenn es in normaler Position am Ohr verwendet wird oder wenn es mindestens 2,2 cm von Ihrem Körper entfernt ist. Tragen Sie das Gerät in einer Tasche, einer Gürteltasche oder einem anderen Aufbewahrungsmittel, so dürfen diese Aufbewahrungsmittel keine Metallteile enthalten und das Produkt ist im oben angegebenen Abstand vom Körper zu tragen.

Teile des Geräts sind magnetisch. Es kann daher Metallobjekte anziehen. Bewahren Sie keine Kreditkarten oder andere Magnetdatenträger in der Nähe des Geräts auf, da sonst die darauf gespeicherten Informationen zerstört werden können.

## **Medizinische Geräte**

Der Gebrauch von Geräten, die Funksignale aussenden, wie z. Bsp. Mobiltelefone, kann den Betrieb medizinischer Geräte stören, wenn diese nicht ausreichend geschützt sind. Wenden Sie sich an einen Arzt oder den Hersteller des Geräts, um festzustellen, ob es gegen externe Funksignale ausreichend geschützt ist oder wenn Sie andere Fragen haben. Ist der Gebrauch des Geräts in Krankenhäusern oder ärztlichen Einrichtungen untersagt, so schalten Sie es bitte ab. In Krankenhäusern und anderen ärztlichen Einrichtungen werden manchmal Geräte benutzt, die anfällig für externe Funksignale sind.



## **Herzschrittmacher**

Die Hersteller von Herzschrittmachern empfehlen einen Abstand von mindestens 15 cm zwischen einem Mobiltelefon und dem Herzschrittmacher, um Störungen des Herzschrittmachers zu vermeiden. Personen mit Herzschrittmacher:

- Sollten das Telefon immer in einem Abstand von 15 cm von ihrem Herzschrittmacher entfernt halten, wenn das Telefon eingeschaltet ist.
- Sollten das Telefon nicht in einer Brusttasche tragen.
- Sollten das Ohr auf der anderen Körperhälfte als der mit dem Herzschrittmacher nutzen, um das Risiko einer Störung zu minimieren.

Sollten das Telefon unverzüglich ausschalten, sobald Grund zur Annahme besteht, dass eine Störung vorliegt.

## **Explosionsgefährdete Bereiche**

Schalten Sie das Gerät in Bereichen mit Explosionsgefahr immer ab und befolgen Sie alle Hinweise und Anweisungen. Eine Explosionsgefahr besteht zum Beispiel auch an Orten, an denen Sie normalerweise den Motor Ihres Fahrzeugs ausschalten müssen. In diesen Bereichen kann Funkenbildung zu Explosion oder Brand führen; es besteht Verletzungs- und Lebensgefahr.

Schalten Sie das Gerät an Tankstellen und sämtlichen anderen Orten ab, an denen es Benzinpumpen und Fahrzeugwerkstätten gibt.

Halten Sie sich an die Einschränkungen für den Gebrauch von Funkgeräten an Orten, an denen Kraftstoffe gelagert sind und verkauft werden, im Bereich von Chemiewerken und von Sprengarbeiten.

Bereiche mit Explosionsgefahr sind oft - aber nicht immer - eindeutig gekennzeichnet. Dies gilt auch für den Bereich unter Deck auf Schiffen, für Transport oder Lagerung von Chemikalien, Fahrzeuge, die mit Flüssigkraftstoff betrieben werden (wie Propan oder Butan), Bereiche, in denen die Luft Chemikalien oder Partikel enthält, wie z. B. Korn, Staub oder Metallstäube.

## **Notrufe**

### **Wichtig!**

Mobiltelefone arbeiten mit Funksignalen, dem Mobiltelefonnetz, dem Festnetz und benutzerprogrammierten Funktionen. Das bedeutet, dass eine Verbindung nicht unter allen Umständen garantiert werden kann. Verlassen Sie sich daher niemals nur auf ein Mobiltelefon, wenn sehr wichtige Anrufe, z. B. in medizinischen Notfällen, erforderlich sind.

## **Hörhilfen**

Dieses Gerät funktioniert mit den meisten auf dem Markt erhältlichen Hörhilfen. Eine vollständige Kompatibilität mit sämtlichen Geräten kann jedoch nicht zugesagt werden.

## **Fahrzeuge**

Funksignale können die Elektronik von Motorfahrzeugen (z. B. elektronische Kraftstoffeinspritzung, ABS-Bremssystem, Tempomat, Airbags) stören, wenn diese fehlerhaft eingebaut wurden oder nicht ausreichend geschützt sind. Für weitere Informationen über Ihr Fahrzeug oder mögliche Zusatzausrüstungen wenden Sie sich bitte an den Hersteller oder an dessen Niederlassung. Brennbare Flüssigkeiten, Gase oder explosive Stoffe dürfen nicht zusammen mit dem Gerät oder seinem Zubehör aufbewahrt oder transportiert werden. Bei Fahrzeugen mit Airbags: Denken Sie daran, dass bei einem Aufprall die Airbags mit beträchtlicher Kraft mit Luft gefüllt werden. Legen Sie keine Gegenstände, auch keine stationären oder tragbaren Funkgeräte, direkt über dem Airbag oder in dem Bereich, in den er sich aufbläht, ab. Bei unsachgemäßem Einbau des Mobiltelefons kann es beim Entfalten des Airbags zu ernsthaften Verletzungen kommen. An Bord von Flugzeugen ist der Gebrauch des Geräts verboten. Schalten Sie das Gerät ab, bevor Sie an Bord gehen. Der Gebrauch drahtloser Telekom-Geräte in Flugzeugen kann die Flugsicherheit gefährden und die bordeigene Telekommunikation stören. Außerdem kann er gesetzlich verboten sein.

## **Spezifische Absorptionsrate (SAR)**

Dieses Gerät erfüllt die internationalen Sicherheitsvorschriften für die Funkwellenbelastung.

Messwerte für das Doro HandlePlus 334gsm: 0,756 W/kg (GSM 900 MHz) / 0,156 W/kg (DCS 1800 MHz) gemessen für 10 g Gewebe. Die Obergrenze laut WHO beträgt 2 W/kg gemessen für 10 g Gewebe.

## Fehlersuche

### Telefon lässt sich nicht einschalten

**Akkuladestand niedrig**

Schließen Sie den Netzadapter an und laden Sie den Akku 12 Stunden lang auf.

**Akku falsch eingelegt**

Kontrollieren Sie die Lage des Akkus.

### Akku wird nicht aufgeladen

**Akku oder Ladegerät beschädigt**

Kontrollieren Sie Akku und Ladegerät.

**Akku aufgeladen bei  
Temperaturen  $< 0^{\circ}\text{C}$  oder  $> 40^{\circ}\text{C}$**

Stellen Sie zulässige Umgebungsbedingungen für die das Laden her.

**Ladegerät falsch an Telefon oder  
Netzsteckdose angeschlossen**

Kontrollieren Sie die Anschlüsse des Ladegeräts.

### Standby-Zeit wird immer kürzer

**Akkuleistung zu niedrig**

Legen Sie einen neuen Akku ein.

**Wenn das Telefon zu weit von der  
Basisstation entfernt ist, sucht es  
dauerhaft nach einem Signal.**

Die Netzsuche verbraucht viel Leistung. Suchen Sie einen Ort, an dem das Signal stärker ist, oder schalten Sie das Telefon in Gegenden mit schwachem Signal ab.

## SIM-Kartenfehler

<b>SIM-Karten beschädigt</b>	Kontrollieren Sie den Zustand der SIM-Karte. Ist diese defekt, wenden Sie sich an den Netzbetreiber.
<b>SIM-Karte falsch eingelegt</b>	Kontrollieren Sie die Lage der SIM-Karte. Entfernen Sie die Karte und legen Sie diese erneut ein.
<b>SIM-Karte ist verschmutzt oder nass</b>	Wischen Sie die Kontaktflächen der SIM-Karte mit einem sauberen Tuch ab.

## Keine Verbindung zum Netz möglich

<b>SIM-Karten ungültig</b>	Wenden Sie sich an den Netzbetreiber.
<b>Kein GSM-Dienst möglich</b>	Wenden Sie sich an den Netzbetreiber.
<b>Signal zu schwach</b>	Siehe <i>Signal zu schwach</i> weiter unten.

## Echo oder Rauschen

<b>Regionales Problem auf Grund eines mangelhaften Netzrelais.</b>	Legen Sie auf und wählen Sie erneut. Möglicherweise wird dann auf ein anderes Netzrelais umgeschaltet.
--	--

## Funktion kann nicht eingestellt werden

<b>Funktion wird nicht vom Netz unterstützt oder angeboten.</b>	Wenden Sie sich an den Netzbetreiber.
---	---------------------------------------

## Pflege und Wartung

Ihr Telefon ist ein technisch fortschrittliches Produkt und ist mit größter Sorgfalt zu behandeln. Fahrlässiges Verhalten kann dazu führen, dass die Gewährleistung erlischt.

- Schützen Sie das Gerät vor Nässe. Regen/Schnee, Nässe und alle Arten von Flüssigkeiten können Stoffe enthalten, die zu Korrosion der Elektronik führen. Wird das Gerät nass, entfernen Sie den Akku und lassen Sie das Gerät vollständig trocknen; legen Sie den Akku erst dann wieder ein.
- Bewahren Sie das Gerät nicht in staubigen, schmutzigen Umgebungen auf. Die beweglichen Geräteteile und die Elektronik könnten beschädigt werden.
- Schützen Sie das Gerät vor Hitze. Hohe Temperaturen können die Lebensdauer der Elektronik verringern, den Akku beschädigen und Kunststoffteile verformen oder gar schmelzen.
- Schützen Sie das Gerät vor Kälte. Beim Aufwärmen auf normale Temperaturen kann sich im Innern Kondenswasser bilden, das die Elektronik schädigt.
- Versuchen Sie nicht, das Gerät anders als hier beschrieben zu öffnen.
- Lassen Sie das Gerät nicht fallen. Schützen Sie es vor Stößen oder Erschütterungen. Bei grobem Umgang können Leiter und feinmechanische Teile zerstört werden.
- Reinigen Sie das Gerät nicht mit scharfen Mitteln.

Diese Hinweise gelten für das Gerät, für Akku, Netzadapter und anderes Zubehör. Funktioniert das Telefon nicht ordnungsgemäß, wenden Sie sich bitte an Ihren Händler. Bringen Sie Ihren Kaufbeleg oder eine Kopie der Rechnung mit.

## Gewährleistung und technische Daten

Für dieses Produkt gilt eine Gewährleistungszeit von 24 Monaten ab dem Zeitpunkt des Kaufs. Sollte während dieser Zeit ein Fehler auftreten, wenden Sie sich bitte an Ihren Händler. Leistungen im Rahmen der Gewährleistung sind nur möglich bei Vorlage einer gültigen Quittung/Rechnungskopie.

Diese Gewährleistung gilt nicht, wenn der Fehler durch einen Unfall oder ein vergleichbares Ereignis eingetreten ist. Weiterhin gilt die Gewährleistung nicht bei Eindringen von Flüssigkeiten, Gewaltanwendung, nicht erfolgter Wartung, falscher Bedienung oder anderen durch den Käufer zu verantwortenden Umständen. Sie gilt ferner nicht bei Störungen, die durch Gewitter oder andere Spannungsschwankungen verursacht werden. Zur Vorsicht empfehlen wir, das Ladegerät während eines Gewitters vom Stromnetz auszustecken.

Akkus sind Verbrauchsteile und als solche nicht in der Gewährleistung enthalten.

Diese Garantie gilt nicht, wenn andere Akkus als die Originalakkus von DORO verwendet wurden.

### Technische Daten

Netz:	GSM 900/DCS1800/PCS1900 Triple Band
Abmessungen:	125 mm x 52 mm x 16 mm
Gewicht:	95 g (inkl. Akku)
Akku:	3,7 V/850 mAh Lithium-Ionen-Akku

### Konformitätserklärung

Doro erklärt hiermit, dass das **Doro HandlePlus 334gsm** die wesentlichen Anforderungen und die sonstigen relevanten Bestimmungen der Richtlinien 1999/5/EU (R&TTE) und 2002/95/EU (RoHS) erfüllt.

Eine Kopie der Konformitätserklärung finden Sie unter

[www.doro.com/dofc](http://www.doro.com/dofc)

© 2009 Doro AB. Alle Rechte vorbehalten.

# Inhoud

<b>Installatie</b> . . . . .	<b>2</b>
De SIM-kaart en batterij plaatsen . . . . .	2
Laden . . . . .	3
<b>Bediening</b> . . . . .	<b>4</b>
De telefoon activeren . . . . .	4
Een oproep doen . . . . .	5
Een oproep ontvangen . . . . .	5
Volumeregeling . . . . .	5
Oproepinformatie . . . . .	5
<b>Symbolen op de display</b> . . . . .	<b>6</b>
<b>Extra functies</b> . . . . .	<b>7</b>
Handsfreemodus . . . . .	7
Tekst invoeren . . . . .	7
Telefoonvergrendeling . . . . .	8
Headset . . . . .	8
Nood oproepen/112 . . . . .	8
Toets Noodoproep . . . . .	9
<b>Instellingen</b> . . . . .	<b>10</b>
Tijd & datum . . . . .	10
Gebruiker . . . . .	11
Nood oproep . . . . .	12
Snelkiezen . . . . .	15
Beveiligingsinstellingen . . . . .	16
<b>Veiligheidsinstructies</b> . . . . .	<b>19</b>
<b>Problemen oplossen</b> . . . . .	<b>22</b>
<b>Verzorging en onderhoud</b> . . . . .	<b>24</b>
<b>Garantie en technische gegevens</b> . . . . .	<b>25</b>

## Waarschuwing!

Schakel de telefoon uit en koppel de lader los voordat u het batterijdeksel verwijdert.

## De SIM-kaart en batterij plaatsen

De SIM-kaarthouder bevindt zich achter de batterij.

1. Verwijder het batterijdeksel en de batterij als deze al is geplaatst.
2. Plaats de SIM-kaart door deze voorzichtig in de houder te schuiven. Zorg dat de contacten op de SIM-kaart naar binnen staan gericht en de afgeknipte hoek naar boven. Zorg dat de SIM-kaart niet wordt bekrast en dat de contacten niet worden gebogen.
3. Plaats de batterij door deze in het batterijvak te schuiven met de contacten rechts naar boven.
4. Plaats het batterijdeksel terug.

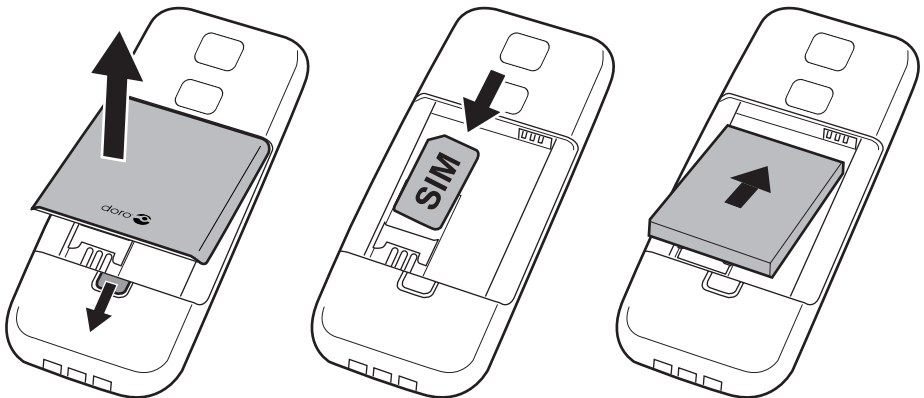



---



## Laden



---

### Waarschuwing!

**Gebruik alleen de batterijen, lader en accessoires die zijn goedgekeurd voor dit specifieke model. Aansluiting van andere accessoires kan gevaarlijk zijn en de typegoedkeuring en garantie van de telefoon kunnen erdoor komen te vervallen.**

---

Als de batterij bijna leeg is, wordt  weergegeven en hoort u een geluidssignaal. Als u de accu wilt opladen, sluit u de netvoedingsadapter aan op het stopcontact en op de laadaansluiting .

 wordt kort weergegeven als de lader op de telefoon wordt aangesloten en  als de lader wordt losgekoppeld. Het laadlampje voor de batterij brandt tijdens het opladen. Wanneer de telefoon uitgeschakeld is en de lader met de telefoon verbonden is, dan zal enkel de statusaanwijzer voor het opladen van de batterij op het scherm verschijnen.

Daarna duurt het ongeveer 3 uur om de batterij volledig op te laden.  wordt weergegeven als de telefoon is opgeladen.

### **NB!**

*Om stroom te besparen verdwijnt na een poosje het LCD-achtergrondlampje maar de telefoon laadt intussen verder op. Druk op een toets om het display te doen oplichten.*

*Pas na 3 tot 4 keer opladen wordt het volledige laadvermogen van de batterij benut.*

*De omgevingstemperatuur moet tijdens het opladen tussen 0 °C en +40 °C liggen.*

*Batterijen gaan na verloop van tijd minder goed werken, dus het is normaal dat de spreek- en stand-bytijd bij regelmatig gebruik teruglopen.*

# Bediening

## De telefoon activeren

Houd ⓘ ingedrukt om de telefoon in of uit te schakelen. De volgende berichten kunnen worden weergegeven.



SIM-kaart ontbreekt of is verkeerd geplaatst.



SIM-kaart beschadigd of niet geldig.

Als de SIM-kaart geldig is, maar met een PIN-code (Persoonlijk Identificatienummer) is beveiligd, wordt **PIN:** weergegeven. Gebruik de zijknoppen +/– om de PIN-code in te voeren en druk op . U kunt tekens wissen met .

Deze telefoon heeft 3 opties voor de functie SIM-lock, zie [Instellingen/Beveiliging/SIM-lock](#).

### **NB!**

*Als u bij aanschaf van de SIM-kaart geen PIN- en PUK-code hebt gekregen, neemt u contact op met uw telefoonaanbieder.*

**Pogingen: #** laat het aantal overgebleven PIN-pogingen zien. Als alle pogingen zijn gebruikt, wordt **SIM geblokkeerd** weergegeven.

*De SIM-kaart moet met de PUK-code (persoonlijke ontgrendelcode) worden gedeblokkeerd.*

1. Voer de PUK-code in en bevestig met .
2. Voer een nieuwe PIN-code in en bevestig met .

## De taal, tijd en datum veranderen



De standaardtaal wordt door de SIM-kaart bepaald.

Zie [Instellingen](#) als u de taal, tijd en datum wilt veranderen.



## **Belangrijk!**

*U moet de stappen in **Instellingen** eerst uitvoeren voordat u kunt bellen.*

## **Een oproep doen**

1. Houd de gewenste toets voor snelkiezen (**A** tot en met **D**) ingedrukt. **Of** druk op de gewenste toets voor snelkiezen (**A** tot en met **D**) en druk op .
2. Druk op  om de oproep te beëindigen.

## **Een oproep ontvangen**

1. Druk op  om een oproep te beantwoorden.  
**U kunt ook** op  drukken om de oproep meteen te weigeren.
2. Druk op  om de oproep te beëindigen.

## **Volumeregeling**

Gebruik de zijknoppen **+/-** om het geluidsvolume tijdens een oproep aan te passen. Het volume wordt op de display aangegeven.

## **Oproepinformatie**



Tijdens een oproep worden het gekozen of ontvangen telefoonnummer en de verstreken tijd van de oproep weergegeven.

Als de identiteit van de beller wordt onderdrukt, wordt **Onbekend** weergegeven.

## **Gemiste oproep**



= gemiste oproep

1. Druk op  om het gemiste nummer te zien.
2. U kunt het nummer van de gemiste oproep kiezen door op  te drukken.
3. Druk op  om te wissen.

# Symbolen op de display



Signaalsterkte



Toetsen vergrendelen aan



Beltoon + trillen



Batterijlading



Headset aangesloten



Roaming (verbinding met ander netwerk)



SIM-kaart ontbreekt



Lader aangesloten



SIM-kaartfout



Lader losgekoppeld



Toetsen vergrendeld



Headset aangesloten



Toetsen ontgrendelen



Headset niet aangesloten



Noodoproepen



Handsfree aan



OK (bevestigd)



Handsfree uit



Batterij bijna leeg



Fout



Bellen



Opladen (aan)



Inkomende oproep



Oproep beëindigd



Zoeken



Gemiste oproep

## Extra functies

### Handsfreemodus

(toets )

De handsfreemodus wordt tijdens een oproep geactiveerd, u kunt dan bellen zonder de telefoon vast te houden.

Spreek duidelijk in de microfoon en houd de microfoon op maximaal 1 meter afstand. Gebruik de zijknoppen +/- om het geluidsvolume aan te passen.



Druk op  om terug te keren naar de stand-bymodus.

#### **NB!**

*Bij de handsfreefunctie kan slechts één persoon tegelijk spreken. De omschakeling tussen spreken en luisteren wordt geactiveerd door het stemgeluid van de spreker. Harde geluiden op de achtergrond (zoals muziek) kunnen de werking van de handsfreefunctie verstoren.*

### Tekst invoeren

Tekst (en cijfers) kan worden ingevoerd door op de zijknoppen +/- te drukken en tekens/cijfers te kiezen.

Druk herhaaldelijk op de toets totdat het gewenste teken wordt weergegeven. Wacht enkele seconden voordat u het volgende teken invoert. Gebruik  om de cursor binnen de tekst te verplaatsen. Wis tekens met .

#### **NB!**

*Houd  (op de zijkant) meer dan 4 seconden ingedrukt om het hoofdmenu te openen.*

## Telefoonvergrendeling

Houd  ingedrukt om de toetsen te vergrendelen/ontgrendelen.

U kunt een inkomende oproep beantwoorden door op  te drukken, zelfs als de telefoonvergrendeling is ingeschakeld.

Tijdens de oproep zijn de toetsen vrij beschikbaar. Als de oproep wordt beëindigd of geweigerd, worden de toetsen weer vergrendeld.

Zie *Instellingen* voor opties voor de telefoonvergrendeling.

## Headset

Als er een headset wordt aangesloten, wordt automatisch de in de telefoon ingebouwde microfoon uitgeschakeld.

Als u een oproep ontvangt, kunt u de toets voor beantwoorden op de headsetkabel gebruiken om oproepen te beantwoorden en te beëindigen.

---

### Waarschuwing!

**Gebruik van een headset bij hoog volume kan gehoorbeschadiging veroorzaken. Stelt het volume zorgvuldig af wanneer u een headset gebruikt.**

**Wanneer u de hoofdtelefoon gebruikt, kan uw vermogen om geluiden van buitenaf te horen negatief worden beïnvloed.**

**Gebruik de hoofdtelefoon niet wanneer dit uw veiligheid in gevaar kan brengen.**

---

## Nood oproepen/112

Als de telefoon is ingeschakeld, kunt u altijd een noodoproep doen door op de toets voor **SOS toets** te drukken.

De meeste netwerken (niet alle) accepteren oproepen naar 112 zonder geldige SIM-kaart.

Neem contact op met uw telefoonaanbieder voor meer informatie.

## Toets Noodoproep

Als u een noodoproep wilt maken, houd dan de toets voor Noodoproep (☎) op de achterkant van de telefoon 3 seconden ingedrukt of druk er binnen 1 seconde twee keer op. De telefoon stuurt een noodbericht via SMS naar alle nummers van de **Lijst met noodnummers**. De telefoon belt dan het eerste nummer in de lijst. Als de oproep niet binnen 25 seconden wordt beantwoord, wordt het volgende nummer gebeld. Het kiezen wordt 3 keer herhaald of totdat de oproep wordt beantwoord, of totdat er op  wordt gedrukt.

De functie voor noodoproep moet vóór gebruik worden geactiveerd. Zie [Instellingen](#) voor meer informatie over het activeren van deze functie het invoeren van noodnummers.

### **NB!**

*Tijdens een noodoproep het telefoon wordt vooraf ingesteld op de handsfree-modus.*

*Automatische oproepen naar 112 zijn normaal gesproken niet toegestaan. Sla dit nummer niet op in de lijst met nummers die automatisch worden gebeld.*

*Sommige beveiligingsbedrijven accepteren automatische oproepen van hun klanten. Neem altijd eerst contact op met het beveiligingsbedrijf voordat u het nummer van het bedrijf in uw telefoon programmeert.*













# Instellingen

## **NB!**





*De instellingen in dit hoofdstuk worden uitgevoerd in de stand-bymodus.*

## Tijd & datum

### De tijd en datum instellen

1. Houd  (op de zijkant) langer dan 4 seconden ingedrukt.
2. Blader naar **Tijd & datum** met de zijknoppen **+/-** en druk op .
3. Kies **Tijd instellen** en druk op .
4. De huidige tijd wordt weergegeven. Druk op .
5. Voer de tijd (UU:MM) met de zijknoppen **+/-** in en druk op . Gebruik  om de cursor te verplaatsen. Wis tekens met .
6. Kies **Datum instellen** en druk op .
7. De huidige datum wordt weergegeven. Druk op .
8. Voer de datum (DD/MM/JJJJ) met de zijknoppen **+/-** in en druk op . Gebruik  om de cursor te verplaatsen. Wis tekens met .
9. Druk één keer of vaker op  om terug te keren naar stand-by.

### De tijdsopmaak instellen

1. Houd  (op de zijkant) langer dan 4 seconden ingedrukt.
2. Blader naar **Tijd & datum** met de zijknoppen **+/-** en druk op .
3. Kies **Tijdnotatie** en druk op .
4. Kies **12** of **24** (uur) en druk op .
5. Druk één keer of vaker op  om terug te keren naar stand-by.









## Automatische tijd aan/uit instellen

Als u de datum en tijd automatisch wilt laten bijwerken op basis van de actieve tijdzone, selecteert u **Aan**. (Werkt alleen bij sommige aanbieders.)







1. Houd  (op de zijkant) langer dan 4 seconden ingedrukt.
2. Blader naar **Tijd & datum** met de zijknoppen **+/-** en druk op .
3. Kies **Automatische tijd** en druk op .
4. Kies **Aan** of **Uit** en druk op .
5. Druk één keer of vaker op  om terug te keren naar stand-by.

## Gebruiker

### Tooninstellingen





1. Houd  (op de zijkant) langer dan 4 seconden ingedrukt.
2. Blader naar **Gebruiker** met de zijknoppen **+/-** en druk op .
3. Kies **Toon instellingen** en druk op .
4. Kies **Belsignal** en druk op .
5. Kies een van de beschikbare tonen met de zijknoppen **+/-**; de toon wordt afgespeeld.
6. Druk op  om te bevestigen of druk op  om de wijzigingen ongedaan te maken.
7. Druk één keer of vaker op  om terug te keren naar stand-by.

### Volume

1. Houd  (op de zijkant) langer dan 4 seconden ingedrukt.
2. Blader naar **Gebruiker** met de zijknoppen **+/-** en druk op .
3. Kies **Toon instellingen** en druk op .
4. Blader naar **Volume** en druk op .
5. Blader omhoog/omlaag om het belvolume aan te passen.
6. Druk op  om te bevestigen of druk op  om de wijzigingen ongedaan te maken.
7. Druk één keer of vaker op  om terug te keren naar stand-by.

## De taal veranderen



De standaardtaal voor de telefoonmenu's wordt door de SIM-kaart bepaald. U kunt dit veranderen in elke andere taal die door de telefoon wordt ondersteund.

1. Houd  (op de zijkant) ingedrukt.
2. Blader naar **Gebruiker** met de zijknoppen **+/-** en druk op .
3. Blader naar **Taal** en druk op .
4. Blader omhoog/omlaag met de zijknoppen **+/-** om een taal te kiezen.
5. Druk op  om te bevestigen of druk op  om de wijzigingen ongedaan te maken.
6. Druk één keer of vaker op  om terug te keren naar stand-by.

## Nood oproep

### Toets Nood oproep

Zie ook [Extra functies](#).

1. Houd  (op de zijkant) langer dan 4 seconden ingedrukt.
2. Blader naar **Nood oproep** met de zijknoppen **+/-**, en druk op .
3. Kies **Activatie** en druk op  voor de volgende instellingen:  
Kies een van de volgende opties en druk op .

<b>Uit</b>	Toets Noodoproep uitgeschakeld.
<b>Aan</b>	Toets Noodoproep ingeschakeld. Houd de toets langer dan 3 seconden ingedrukt of druk 2 keer binnen 1 seconde op de toets om te activeren.
<b>Aan (3)</b>	Toets Noodoproep ingeschakeld. Druk 3 keer binnen 1 seconde op de toets om te activeren.

## Bericht

















Het SMS-bericht dat wordt verzonden als de toets voor noodoproep (☎) wordt ingedrukt. In de telefoon is het volgende bericht geprogrammeerd:

*Alarm bericht van mijn gsm, neem de juiste maatregelen.*

## Nummerlijst

De lijst met nummers die worden gebeld als er op de toets voor de noodoproepfunctie (☎) wordt gedrukt.

### Een nieuwe contactpersoon aan de nummerlijst toevoegen

1. Houd  (op de zijkant) langer dan 4 seconden ingedrukt.
2. Blader naar **Nood oproep** met de zijknoppen +/- en druk op .
3. Blader naar **Nummerlijst** en druk op .
4. Kies **Leeg** en druk op .
5. Kies **Naam** en druk op .
6. Voer de naam met de zijknoppen +/- in en druk op .  
Gebruik  om de cursor binnen de tekst te verplaatsen. Wis tekens met .
7. Blader naar **Nummer** en druk op .
8. Voer het nummer met de zijknoppen +/- in en druk op .  
Gebruik  om de cursor te verplaatsen. Wis tekens met .
9. Druk één keer of vaker op  om terug te keren naar stand-by.  
Herhaal dit totdat u maximaal 5 noodnummers hebt ingesteld.  
Als u een bestaande invoer wilt bewerken, selecteert u de invoer en drukt u op . Selecteer de naam of het nummer en druk op .  
Wis tekens met .

## Alarminformatie

Lees deze belangrijke veiligheidsinformatie voordat u de functie Noodoproep inschakelt.

*Wees voorzichtig met het gebruiken van nummers die automatisch worden beantwoord in de oproeplijst, omdat de reeks nummers van de alarmfunctie stopt als de oproep wordt beantwoord.*











## SOS toets (toets voor nood oproep)

### **Belangrijk!**

*De toets voor noodoproep is ingesteld op 112.*

*Deze telefoon heeft geen gewoon toetsenblok en daarom raden wij u aan 112 voor deze toets te programmeren.*















*Op deze manier kunt u in een noodgeval 112 met deze telefoon bellen.*

1. Houd  (op de zijkant) langer dan 4 seconden ingedrukt.
2. Blader naar **Nood oproep** met de zijknoppen +/- en druk op .
3. Blader naar **SOS toets** en druk op .
4. Kies **SOS** en druk op .
5. **SOS** is geprogrammeerd. Wijzig de naam met de zijknoppen +/- en druk op  om te bevestigen. Gebruik  om de cursor te verplaatsen. U kunt tekens wissen met .
6. Blader naar **112** met de zijknoppen +/- en druk op .
7. Voer het nummer in met de zijknoppen +/- en  en druk op  om te bevestigen. Wis tekens met .
8. Druk één keer of vaker op  om terug te keren naar stand-by.

## Snelkiezen

U kunt 4 geprogrammeerde telefoonnummers bellen met de geheugentoetsen **A**, **B**, **C** en **D**.





### Nummers voor snelkiezen toevoegen (toetsen A-D)

1. Houd  (op de zijkant) langer dan 4 seconden ingedrukt.
  2. Blader naar **Snelkiezen** met de zijknoppen **+/-** en druk op .
  3. Kies **Leeg** en druk op .
  4. Kies **Naam** en druk op .
  5. Voer de naam in met de zijknoppen **+/-** en druk op  om te bevestigen. Gebruik  om de cursor te verplaatsen. U kunt tekens wissen met .
  6. Blader naar **Nummer** en druk op .
  7. Voer het nummer in met de zijknoppen **+/-** en druk op  om te bevestigen. Gebruik  om de cursor te verplaatsen. U kunt tekens wissen met .
  8. Druk één keer of vaker op  om terug te keren naar stand-by. Herhaal dit totdat er maximaal 4 contactpersonen zijn ingevoerd.
- Als u een bestaande invoer wilt bewerken, selecteert u de invoer en drukt u op .
- Selecteer de naam of het nummer en druk op .

## Beveiligingsinstellingen

### SIM-lock

De SIM-kaart is beveiligd met een PIN-code (persoonlijk identificatienummer). Deze telefoon heeft 3 opties voor die functie.





1. Houd  (op de zijkant) > 4 seconden ingedrukt.
2. Blader naar **Beveiliging** en druk op .
3. Kies **SIM-lock** en druk op .
4. Kies **Aan**, **Uit** of **Auto** en druk op  om de SIM-lock in of uit te schakelen.

<b>Uit</b>	PIN-code uitgeschakeld. Waarschuwing: als u de SIM-kaart kwijtraakt of de kaart wordt gestolen, dan is hij niet beveiligd.
<b>Aan</b>	PIN-code geactiveerd; u moet de PIN-code altijd invoeren als de telefoon wordt ingeschakeld.
<b>Auto</b>	U hoeft de PIN-code niet in te voeren als u de telefoon inschakelt. De telefoon onthoudt de code. Als u de SIM-kaart in een andere telefoon plaatst (na kwijtraken/diefstal), moet de PIN-code worden ingevoerd om de telefoon te deblokken.

### **NB!**

*U moet de huidige PIN-code invoeren om de SIM-lock in of uit te schakelen.*

### Telefoonvergrendeling

1. Houd  (op de zijkant) > 4 seconden ingedrukt.
2. Blader naar **Beveiliging** en druk op .
3. Kies **Telefoonblokk.** en druk op .
4. Kies **Aan** of **Uit** en druk op  om de telefoonvergrendeling in of uit te schakelen.



### **NB!**

*U moet de huidige telefooncode invoeren om deze instelling te veranderen. De standaardcode is **1234**.*



## Toetsen vergrendelen

U kunt het toetsenblok vergrendelen om te voorkomen dat de toetsen per ongeluk worden ingedrukt, bijvoorbeeld als de telefoon in uw zak zit. Tijdens een oproep kan de telefoon normaal worden gebruikt. Als u een oproep beëindigt of weigert, dan wordt het toetsenblok opnieuw automatisch vergrendeld.

### Functie

1. Houd  (op de zijkant) langer dan 4 seconden ingedrukt.
2. Blader naar **Beveiliging** en druk op .
3. Blader naar **Toetsenblokkade** en druk op .
4. Kies **Functie** en druk op .
5. Kies **Aan** of **Uit** met de zijknoppen **+/-** om de toetsenvergrendeling in of uit te schakelen.

Blader naar **Automatische toetsenblok**, en kies een van de volgende opties en druk op .





<b>Geen</b>	Vergrendel of ontgrendel het toetsenblok handmatig met  .
<b>30 sec.</b>	De toetsenvergrendeling wordt na 30 seconden geactiveerd. Ontgrendel het toetsenblok handmatig met  .
<b>1 min</b>	De toetsenvergrendeling wordt na 1 minuut geactiveerd. Ontgrendel het toetsenblok handmatig met  .

### **NB!**

*Als u de functie Toetsen vergrendelen instelt op **Uit**, werkt de toets  niet.*

## Menu vergrendeling (menublokkering)

Als de Menublokkering op **Aan** staat, kan de telefoon worden gebruikt om oproepen te ontvangen en te maken, maar zijn het menu en de instellingen niet toegankelijk.

1. Houd  (op de zijkant) > 4 seconden ingedrukt.
2. Blader naar **Beveiliging** en druk op .
3. Kies **Menu vergrendeling**. (menublokkering) en druk op .
4. Kies **Aan** of **Uit** en druk op  om Menu lock (menublokkering) in of uit te schakelen.

### **NB!**



*U moet de huidige telefooncode invoeren om deze instelling te veranderen. De standaardcode is 1234.*

## Wachtwoorden wijzigen (PIN/PIN2/Telefoon code)

1. Houd  (op de zijkant) langer dan 4 seconden ingedrukt.
  2. Blader naar **Beveiliging** en druk op .
  3. Blader naar **Pincodes** en druk op .
  4. Kies **PIN** en voer de huidige code in; bevestig met .
  5. Voer een nieuwe code in en bevestig met .
  6. Voer de nieuwe code nog een keer in en bevestig met .
- Stel **PIN2** en de **Telefoon code** op dezelfde manier in.

## Reset

De telefoon wordt weer ingesteld op de fabrieksinstellingen.

Voer het wachtwoord voor de telefoonvergrendeling in en druk op ; druk daarna op  om te bevestigen.

### **NB!**

*U moet de huidige telefooncode invoeren om deze instelling te veranderen. De standaardcode is **1234**.*



# Veiligheidsinstructies

---

## **Waarschuwing!**

**Het product en de accessoires kunnen kleine onderdelen bevatten. Zorg dat alle apparatuur buiten het bereik van kleine kinderen blijft.**

---

## **Gebruiksomgeving**

Volg de regels en wetgeving die van toepassing zijn, waar u ook bent, en schakel het apparaat altijd uit als het gebruik ervan niet is toegestaan of als het storing of gevaarlijke situaties kan veroorzaken. Gebruik het product alleen in de gewone gebruiksstand.

Dit product voldoet aan de richtlijnen voor straling wanneer u het gebruikt in de normale stand bij uw oor of bij een afstand van minimaal 2,2 cm vanaf uw lichaam. Als het apparaat in een hoesje, aan een riemclip of in een andere houder op het lichaam wordt gedragen, dan mogen deze geen metaal bevatten en moet het apparaat zich op de hierboven voorgeschreven afstand van het lichaam bevinden. Zorg dat u zich aan de hierboven vermelde afstandsvoorschriften houdt tot de verbinding is verbroken.

Het apparaat bevat magnetische onderdelen. Het apparaat kan metalen voorwerpen aantrekken. Bewaar geen creditkaarten of andere magnetische media in de buurt van het apparaat. Er is een kans dat de informatie erop wordt gewist.

## **Medische apparaten**

Apparaten die radiosignalen uitzenden, bijvoorbeeld mobiele telefoons, kunnen storing veroorzaken in onvoldoende afgeschermd medische apparatuur. Raadpleeg een arts of de fabrikant van de apparatuur om vast te stellen of deze voldoende is afgeschermd tegen externe radiosignalen of als u andere vragen hebt. Als in een instelling voor gezondheidszorg bordjes hangen waarop staat dat u het apparaat tijdens uw aanwezigheid moet uitschakelen, moet u zich daaraan houden. Ziekenhuizen en andere gezondheidszorginstellingen gebruiken soms apparatuur die gevoelig is voor externe radiosignalen.

## **Pacemakers**

De Health Industry Manufacturers Association raadt aan minimaal 15 cm tussen een draadloze telefoon en een pacemaker aan te houden om mogelijke storing met de pacemaker te vermijden. Personen met pacemakers:

- Moeten de telefoon altijd meer dan 15 cm uit de buurt van hun pacemaker houden als de telefoon is ingeschakeld;
- Mogen de telefoon niet in een borstzak dragen;
- Moeten het oor aan de andere kant van de pacemaker gebruiken om de kans op storing te minimaliseren.

Als u vermoedt dat er storing is, schakel de telefoon dan onmiddellijk uit.

## **Gebieden met explosiegevaar**

Schakel het apparaat altijd uit als u zich in een gebied bevindt waar explosiegevaar is. Volg alle aanwijzingen en instructies. Er is explosiegevaar in gebieden waar u gewoonlijk wordt verzocht om de motor van uw auto uit te zetten. In deze gebieden kunnen vonken tot ontploffingen of brand leiden, waardoor er persoonlijk of zelfs dodelijk letsel kan ontstaan. Schakel het apparaat uit bij benzinestations en andere plaatsen met brandstofpompen en autoreparatiefaciliteiten. Houd u aan de voorschriften over het gebruik van radioapparatuur in de buurt van locaties waar brandstof wordt bewaard en verkocht, chemische fabrieken en locaties waar met explosieven wordt gewerkt.

Gebieden met explosiegevaar worden vaak - maar niet altijd - duidelijk aangegeven. Dit geldt ook voor de laadruimen van schepen, het vervoer of de opslag van chemische stoffen, voertuigen die vloeibaar gas gebruiken (zoals propaan of butaan) en gebieden waar de lucht chemicaliën of kleine deeltjes bevat, zoals graan, stof of metaalpoeder.

## **Noodoproepen**

### **Belangrijk!**

Mobiele telefoons maken gebruik van radiosignalen, het mobiele telefoonnetwerk, het telefoonkabelnetwerk en door de gebruiker geprogrammeerde functies. Dat betekent dat u niet onder alle omstandigheden verzekerd bent van een verbinding.

Vertrouw daarom nooit alleen op een mobiele telefoon voor zeer belangrijke oproepen, zoals in medische noodgevallen.

## **Gehoorapparaten**

Dit apparaat moet werken met de meeste gehoorapparaten op de markt. We kunnen echter niet garanderen dat het apparaat met alle apparatuur werkt.

## **Voertuigen**

Radiosignalen kunnen invloed uitoefenen op elektronische systemen in voertuigen (bijvoorbeeld elektronische brandstofinspuiting, ABS-remmen, automatische cruise control en airbags) die niet op de juiste manier zijn geïnstalleerd of die onvoldoende zijn afgeschermd. Neem contact op met de fabrikant of zijn vertegenwoordiger voor nadere inlichtingen over uw voertuig en eventuele aanvullende uitrusting.

Bewaar of vervoer geen brandbare vloeistoffen, gassen of explosieven samen met het apparaat of de bijbehorende accessoires. Bij voertuigen uitgerust met airbags: denk eraan dat airbags onder grote druk worden gevuld.

Plaats geen voorwerpen, waaronder vaste en draagbare radioapparatuur, in het gebied boven de airbag of het gebied dat bij activering door de airbag wordt ingenomen. Er kan ernstig letsel ontstaan als de mobiele-telefoonapparatuur op de verkeerde plek is geïnstalleerd en de airbag wordt geactiveerd.

Het is verboden om het apparaat tijdens het vliegen te gebruiken. Schakel het apparaat uit voordat u aan boord van een vliegtuig stapt. Het gebruik van apparatuur voor draadloze telecommunicatie in een vliegtuig kan gevaar opleveren voor de veiligheid in de lucht en de telecommunicatie verstoren. Bovendien kan het illegaal zijn.

## **Specific Absorption Rate (SAR)**

Dit apparaat voldoet aan de toepasselijke internationale veiligheidseisen met betrekking tot blootstelling aan radiogolven.

Doro HandlePlus 334gsm is 0,756 W/kg (GSM 900 MHz) / 0,156 W/kg (DCS 1800 MHz) gemeten over 10 g weefsel. De door de WHO vastgestelde bovengrens bedraagt 2,0 W/kg (gemeten over 10 g weefsel).

## Problemen oplossen

### De telefoon kan niet worden ingeschakeld

<b>Batterij bijna leeg</b>	Sluit de oplader aan en laad de batterij 12 uur op.
<b>Batterij niet goed geplaatst</b>	Controleer of de batterij goed is geplaatst.

### De batterij laadt niet op

<b>Batterij of oplader beschadigd</b>	Controleer de batterij en de oplader.
<b>Batterij opgeladen bij temperaturen &lt; 0 °C of &gt; 40 °C</b>	Zorg voor betere oplaadomstandigheden.
<b>De oplader is verkeerd aangesloten op de telefoon of het stopcontact</b>	Controleer de aansluitingen van de oplader.

### De stand-bytijd neemt af

<b>De oplaadcapaciteit van de batterij is te laag</b>	Plaats een nieuwe batterij.
<b>Te ver van het basisstation, de telefoon zoekt continu naar een signaal</b>	Zoeken naar een netwerk verbruikt batterijvermogen. Zoek een plaats met een sterker signaal of schakel de telefoon tijdelijk uit.

### PIN-code geweigerd

<b>Te vaak verkeerde PIN-code ingevoerd</b>	Voer de PUK-code in om de PIN-code te wijzigen of neem contact op met de telefoonaanbieder.
---	---

<b>SIM-kaartfout</b>	
<b>SIM-kaart beschadigd</b>	Controleer de staat van de SIM-kaart. Neem contact op met de telefoonaanbieder als de kaart is beschadigd.
<b>SIM-kaart verkeerd geplaatst</b>	Controleer of de SIM-kaart goed is geplaatst. Verwijder de kaart en plaats hem opnieuw.
<b>SIM-kaart vuil of vochtig</b>	Veeg het contactoppervlak van de SIM-kaart af met een schone doek.
<b>Kan geen verbinding maken met het netwerk</b>	
<b>SIM-kaart niet geldig</b>	Neem contact op met de telefoonaanbieder.
<b>Geen dekking voor GSM</b>	Neem contact op met de telefoonaanbieder.
<b>Signaal te zwak</b>	Zie <i>Zwak signaal</i> hieronder.
<b>Zwak signaal</b>	
<b>Te ver van basisstation</b>	Probeer nog een keer vanaf een andere locatie.
<b>Netwerk is bezet</b>	Probeer later nog een keer te bellen.
<b>Echo of geluid</b>	
<b>Regionaal probleem door slecht netwerkrelais</b>	Hang op en probeer nog een keer. De telefoon pakt daarna misschien een ander netwerkrelais.
<b>Kan geen functie instellen</b>	
<b>Functie niet ondersteund of geen abonnement bij netwerk</b>	Neem contact op met de telefoonaanbieder.

## Verzorging en onderhoud

Dit technisch geavanceerde apparaat moet zeer zorgvuldig worden behandeld. De garantie kan door nalatigheid komen te vervallen.

- Bescherm het apparaat tegen vocht. Regen/sneeuw, vocht en alle andere vloeistoffen kunnen stoffen bevatten waardoor elektronische circuits corroderen. Als het product nat wordt, moet u de batterij verwijderen en het product volledig laten drogen voordat u de batterij weer aanbrengt.
- Gebruik en bewaar het product niet in een stoffige, vuile omgeving. Hierdoor kunnen de bewegende en elektronische onderdelen van het product worden beschadigd.
- Bewaar het product niet op een warme plek. Door hoge temperaturen kan de levensduur van elektronische apparatuur worden bekort, kunnen batterijen beschadigd raken en kunnen bepaalde kunststoffen worden vervormd of smelten.
- Bewaar het product niet op een koude plek. Wanneer het product vervolgens weer op temperatuur komt, kan zich inwendig condensvorming voordoen, waardoor de elektronische circuits kunnen worden beschadigd.
- Probeer het product niet te openen op een andere wijze dan vermeld in deze gebruiksaanwijzing.
- Laat het product niet vallen, Voorkom stoten en schud het product ook niet. Door een ruwe behandeling kunnen de circuits en precisiemechanismen defect raken.
- Gebruik geen sterke chemicaliën om het product te reinigen.

Het bovenstaande advies geldt voor het product, de batterij, de netvoedingsadapter en eventuele accessoires. Als de telefoon niet naar behoren werkt, neemt u contact op met de plaats van aanschaf voor reparatie. Vergeet niet de bon of een kopie van de factuur mee te nemen.

## Garantie en technische gegevens

Voor dit product geldt een garantietermijn van 24 maanden vanaf de aankoopdatum. Als zich binnen deze termijn onverhoopt een storing mocht voordoen, dient u contact op te nemen met uw leverancier. Een aankoopbewijs is vereist als u tijdens de garantietermijn reparatie of bijstand nodig hebt.

Deze garantie geldt niet voor defecten veroorzaakt door een ongeval of een soortgelijk incident of schade, binnendringen van vloeistoffen, onvoorzichtigheid, abnormaal gebruik, nalaten van onderhoud of andere door de gebruiker veroorzaakte omstandigheden. Bovendien is deze garantie niet van toepassing op defecten die zijn veroorzaakt door onweer of andere spanningsschommelingen. Wij raden u aan de lader tijdens onweer uit voorzorg los te koppelen van het stroomnet.

Batterijen zijn verbruiksartikelen waarop de garantie niet van toepassing is.

Deze garantie is ongeldig als er andere batterijen zijn gebruikt dan de oorspronkelijke batterijen van DORO.

### Specificaties

Netwerk: GSM 900/DCS1800/PCS1900 Triple Band

Afmetingen: 125 mm x 52 mm x 16 mm

Gewicht: 95 g (inclusief batterij)

Batterij: 3,7 V/850 mAh Li-ion-batterij

### Verklaring van overeenstemming

Doro verklaart hierbij dat het product **Doro HandlePlus 334gsm** voldoet aan de essentiële eisen en andere relevante voorschriften van de richtlijnen 1999/5/EG (R&TTE) en 2002/95/EG (RoHS).

Een afschrift van de verklaring van overeenstemming vindt u op

[www.doro.com/dofc](http://www.doro.com/dofc)

© 2009 Doro AB. Alle rechten voorbehouden.

# Περιεχόμενα

<b>Περιεχόμενα</b> . . . . .	<b>1</b>
<b>Εγκατάσταση</b> . . . . .	<b>2</b>
Τοποθέτηση κάρτας SIM και μπαταρίας . . . . .	2
Φόρτιση . . . . .	3
<b>Λειτουργία</b> . . . . .	<b>4</b>
Ενεργοποίηση του τηλεφώνου . . . . .	4
Πραγματοποίηση κλήσης . . . . .	5
Λήψη μιας κλήσης . . . . .	5
Ένταση ήχου . . . . .	5
Πληροφορίες κλήσης . . . . .	5
<b>Σύμβολα οθόνης</b> . . . . .	<b>6</b>
<b>Πρόσθετες λειτουργίες</b> . . . . .	<b>7</b>
Λειτουργία ανοικτής συνομιλίας . . . . .	7
Εισαγωγή κειμένου . . . . .	7
Κλείδωμα πληκτρολογίου . . . . .	8
Ακουστικά . . . . .	8
Πλήκτρο SOS/112 . . . . .	9
Πλήκτρο κλήσης έκτακτης ανάγκης . . . . .	9
<b>Ρυθμίσεις</b> . . . . .	<b>10</b>
Ώρα & ημερομηνία . . . . .	10
Ρυθμίσεις χρήστη . . . . .	12
Επείγουσα . . . . .	14
Ταχεία κλήση . . . . .	17
Ρυθμίσεις ασφαλείας . . . . .	18
<b>Οδηγίες ασφαλείας</b> . . . . .	<b>22</b>
<b>Αντιμετώπιση προβλημάτων</b> . . . . .	<b>26</b>
<b>Φροντίδα και συντήρηση</b> . . . . .	<b>28</b>
<b>Εγγύηση και τεχνικές πληροφορίες</b> . . . . .	<b>29</b>



# Εγκατάσταση

## Προσοχή!

Απενεργοποιήστε το τηλέφωνο και αποσυνδέστε το φορτιστή προτού αφαιρέσετε το κάλυμμα της μπαταρίας.

## Τοποθέτηση κάρτας SIM και μπαταρίας

Η θήκη της κάρτας SIM βρίσκεται πίσω από τη μπαταρία.

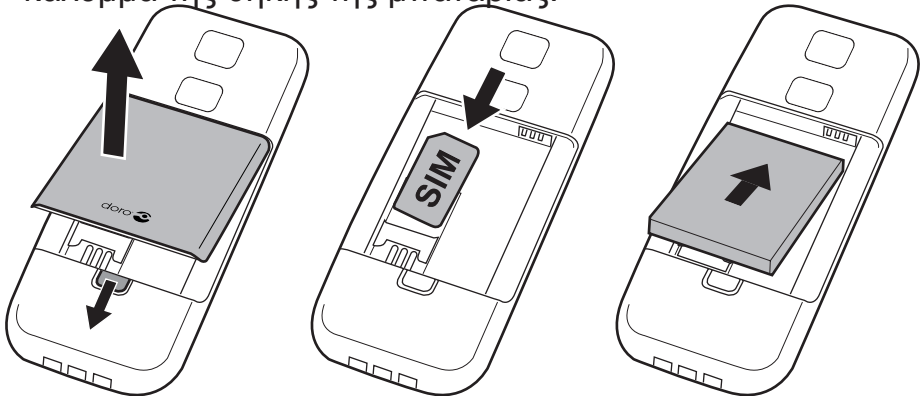

1. Αφαιρέστε το κάλυμμα της μπαταρίας και τη μπαταρία εάν έχει ήδη τοποθετηθεί.
2. Εισάγετε την κάρτα SIM σύροντάς τη προσεκτικά στη θήκη. Βεβαιωθείτε ότι οι επαφές της κάρτας SIM είναι προς τα μέσα και ότι η γωνία με την εγκοπή βρίσκεται προς τα επάνω. Προσέξτε να μην γρατσουνίσετε ή λυγίσετε τις επαφές στην κάρτα SIM.
3. Τοποθετήστε τη μπαταρία σύροντάς τη στη θήκη μπαταρίας με τις επαφές προς τα πάνω και δεξιά. Επανατοποθετήστε το κάλυμμα της θήκης της μπαταρίας.





## Φόρτιση

### Προσοχή!

Να χρησιμοποιείτε μόνο μπαταρίες, φορτιστή και αξεσουάρ που έχουν εγκριθεί για χρήση με το συγκεκριμένο μοντέλο. Η σύνδεση άλλων αξεσουάρ ενδέχεται να είναι επικίνδυνη και μπορεί να ακυρώσει την έγκριση του τύπου και την εγγύηση του τηλεφώνου.

Όταν η ισχύς της μπαταρίας εξαντλείται, εμφανίζεται στην οθόνη η ένδειξη  και ηχεί ένα προειδοποιητικό σήμα. Για να φορτίσετε τη μπαταρία, συνδέστε το ένα άκρο του μετασχηματιστή ρεύματος στην πρίζα και το άλλο στην υποδοχή τροφοδοσίας της συσκευής .

 εμφανίζεται στιγμιαία όταν ο φορτιστής συνδέεται στο τηλέφωνο, και η ένδειξη  όταν αποσυνδέεται. Η φωτεινή ένδειξη φόρτισης μπαταρίας ανάβει κατά τη φόρτιση. Εάν το τηλέφωνο είναι απενεργοποιημένο, κατά τη σύνδεση του φορτιστή στο τηλέφωνο στην οθόνη του θα εμφανίζεται μόνο η φωτεινή ένδειξη κατάστασης φόρτισης μπαταρίας.

Απαιτούνται περίπου 3 ώρες για την πλήρη φόρτιση της μπαταρίας.

 Όταν ολοκληρωθεί η φόρτιση, εμφανίζεται η ένδειξη.

### Σημείωση!

Για εξοικονόμηση ισχύος, ο οπίσθιος φωτισμός LCD σβήνει μετά την πάροδο ενός σύντομου χρονικού διαστήματος αλλά το τηλέφωνο εξακολουθεί να φορτίζει. Πατήστε οποιοδήποτε κουμπί για να φωτίσετε την οθόνη.

Η πλήρης φόρτιση της μπαταρίας επιτυγχάνεται αφού η μπαταρία φορτιστεί 3-4 φορές.

Η θερμοκρασία περιβάλλοντος πρέπει να κυμαίνεται από 0 °C έως +40 °C κατά τη φόρτιση.

Οι μπαταρίες φθείρονται με το χρόνο, πράγμα που σημαίνει ότι ο χρόνος ομιλίας και ο χρόνος αναμονής μειώνεται συνήθως με την καθημερινή χρήση.

## Λειτουργία

### Ενεργοποίηση του τηλεφώνου

Πατήστε και κρατήστε πατημένο το πλήκτρο  για την ενεργοποίηση/ απενεργοποίηση του τηλεφώνου.



Ενδέχεται να εμφανιστούν τα παρακάτω μηνύματα:



Δεν υπάρχει κάρτα SIM ή δεν έχει τοποθετηθεί σωστά.



Η κάρτα SIM είναι κατεστραμμένη ή μη έγκυρη.



Εάν η κάρτα SIM είναι έγκυρη αλλά προστατεύεται από ένα κωδικό PIN (Προσωπικός αριθμός αναγνώρισης), εμφανίζεται η ένδειξη **PIN:** στην οθόνη της συσκευής. Χρησιμοποιήστε τα πλευρικά πλήκτρα **+/-** για να καταχωρήσετε τον κωδικό PIN και πατήστε το πλήκτρο . Για διαγραφή, πατήστε το πλήκτρο .

Στο παρόν τηλέφωνο υπάρχουν 3 επιλογές χειρισμού της λειτουργίας κλειδώματος SIM, [βλέπε Ρυθμίσεις/Ασφάλεια/Κλείδωμα SIM](#).

#### Σημείωση!

Εάν η κάρτα SIM δεν συνοδεύεται από τους κωδικούς PIN και PUK, επικοινωνήστε με το δίκτυο κινητής τηλεφωνίας.

**Υπόλ: #Η ένδειξη** εμφανίζει τον αριθμό προσπαθειών PIN που απομένουν. Όταν δεν απομένουν πλέον άλλες προσπάθειες, εμφανίζεται η ένδειξη **Κλείδωμ SIM** στην οθόνη της συσκευής. Τώρα πρέπει να καταργήσετε την εμπλοκή της κάρτας SIM με τον κωδικό PUK (Προσωπικό κλειδί απεμπλοκής).

1. Εισαγάγετε τον κωδικό PUK και επιβεβαιώστε την επιλογή σας πατώντας το πλήκτρο .
2. Εισαγάγετε ένα νέο κωδικό PIN και επιβεβαιώστε την επιλογή σας πατώντας το πλήκτρο .

#### Αλλαγή γλώσσας, ώρας και ημερομηνίας



Η προεπιλεγμένη γλώσσα καθορίζεται από την κάρτα SIM.

Ανατρέξτε στην ενότητα [Ρυθμίσεις](#) για πληροφορίες σχετικά με την αλλαγή της γλώσσας, της ώρας και της ημερομηνίας.



**Σημαντική σημείωση!**

Πριν ξεκινήσετε να χρησιμοποιείτε το τηλέφωνο πρέπει να πραγματοποιήσετε τα βήματα που περιγράφονται αναλυτικά στην ενότητα *Ρυθμίσεις*.

**Πραγματοποίηση κλήσης**

1. Πατήστε και κρατήστε πατημένο οποιοδήποτε από τα πλήκτρα ταχείας κλήσης (**A** έως **D**).  
**Εναλλακτικά**, πατήστε το επιθυμητό πλήκτρο ταχείας κλήσης (**A** έως **D**) και, στη συνέχεια, πατήστε το πλήκτρο .
2. Πατήστε  για τερματισμό της κλήσης.

**Λήψη μιας κλήσης**

1. Πατήστε το πλήκτρο  για να απαντήσετε στην κλήση.  
**Εναλλακτικά**, πατήστε το πλήκτρο  για να απορρίψετε απευθείας την κλήση.
2. Πατήστε  για τερματισμό της κλήσης.

**Ένταση ήχου**

Χρησιμοποιήστε τα πλευρικά πλήκτρα **+/-** για να προσαρμόσετε την ένταση του ήχου στη διάρκεια μιας κλήσης. Το επίπεδο της έντασης εμφανίζεται στην οθόνη.



**Πληροφορίες κλήσης**

Στη διάρκεια μιας κλήσης, εμφανίζεται ο τηλεφωνικός αριθμός του καλούντος και ο χρόνος που έχει παρέλθει.

Εάν η ταυτότητα του καλούντος είναι με απόκρυψη, εμφανίζεται η ένδειξη **Άγνωστο** στην οθόνη της συσκευής.

**Αναπάντητη κλήση**

= Αναπάντητη κλήση

1. Πατήστε το πλήκτρο  για να δείτε τον αριθμό της αναπάντητης κλήσης.
2. Καλέστε τον αριθμό της αναπάντητης κλήσης πατώντας το πλήκτρο .
3. Πατήστε το πλήκτρο  για διαγραφή.

## Σύμβολα οθόνης

	Ισχύς σήματος		Ενεργοποίηση κλειδώματος πλήκτρων
	Κουδούνισμα + δόνηση		Στάθμη μπαταρίας
	Ακουστικό συνδεδεμένο		Περιορισμός (σύνδεση σε άλλο δίκτυο)

	Δεν υπάρχει κάρτα SIM		Σύνδεση φορτιστή
	Σφάλμα κάρτας SIM		Αποσύνδεση φορτιστή
	Πληκτρολόγιο κλειδωμένο		Ακουστικό συνδεδεμένο
	Ξεκλείδωμα πληκτρολογίου		Ακουστικό αποσυνδεδεμένο
	Κλήσεις SOS		Handsfree ενεργοποιημένο
	OK (επιβεβαίωση)		Handsfree απενεργοποιημένο
	Χαμηλή στάθμη μπαταρίας		Σφάλμα
	Κλήση σε εξέλιξη		Φόρτιση (αναμμένο)
	Εισερχόμενη κλήση		Τερματισμός κλήσης
	Αναζήτηση		Αναπάντητη κλήση

## Πρόσθετες λειτουργίες

### Λειτουργία ανοικτής συνομιλίας

(πλήκτρο )

Ενεργοποιεί τη λειτουργία ανοικτής συνομιλίας (handsfree), που σας επιτρέπει να μιλάτε χωρίς να κρατάτε το τηλέφωνο.

Μιλήστε καθαρά στο μικρόφωνο σε μέγιστη απόσταση 1 μέτρου (3 ποδιών). Χρησιμοποιήστε τα πλευρικά πλήκτρα + / - για να προσαρμόσετε την ένταση του ήχου.



Πατήστε το πλήκτρο  για επιστροφή σε κανονική λειτουργία.

#### **Σημείωση!**

*Η λειτουργία handsfree επιτρέπει την ομιλία μόνο ενός ατόμου τη φορά. Η εναλλαγή ανάμεσα σε ομιλία/ακρόαση ενεργοποιείται από τον ήχο του ατόμου που μιλά. Οι έντονοι θόρυβοι (πχ. μουσική) στο βάθος μπορεί να επηρεάσουν τη λειτουργία handsfree.*

### Εισαγωγή κειμένου

Για την εισαγωγή κειμένου (και ψηφίων), πατήστε επανειλημμένα τα πλευρικά πλήκτρα + / - για να επιλέξετε τους επιθυμητούς χαρακτήρες/ψηφία.

Πατήστε το πλήκτρο συνεχόμενα μέχρι να εμφανιστεί ο επιθυμητός χαρακτήρας. Περιμένετε μερικά δευτερόλεπτα προτού εισάγετε τον επόμενο χαρακτήρα. Χρησιμοποιήστε το πλήκτρο  για να μετακινήσετε το δρομέα μέσα στο κείμενο. Για διαγραφή, πατήστε το πλήκτρο .

#### **Σημείωση!**

*Πατήστε και κρατήστε πατημένο το πλήκτρο  (στο πλάι της συσκευής) για τουλάχιστον 4 δευτερόλεπτα για να μεταβείτε στο κεντρικό μενού.*

---

## Κλειδωμα πληκτρολογίου

Πατήστε και κρατήστε πατημένο το πλήκτρο  για να κλειδώσετε/ξεκλειδώσετε το πληκτρολόγιο.

Μπορείτε να απαντήσετε στις εισερχόμενες κλήσεις πατώντας το πλήκτρο  ακόμη και εάν το πληκτρολόγιο είναι κλειδωμένο. Στη διάρκεια της κλήσης, το πληκτρολόγιο ξεκλειδώνεται. Όταν η κλήση τερματίζεται ή απορρίπτεται, το πληκτρολόγιο κλειδώνει ξανά.

Ανατρέξτε στην ενότητα [Ρυθμίσεις](#) για επιλογές κλειδώματος πληκτρολογίου.

## Ακουστικά

Όταν συνδέετε ακουστικά, το εσωτερικό μικρόφωνο του τηλεφώνου απενεργοποιείται αυτόματα.

Όταν δέξετε μια κλήση, μπορείτε να χρησιμοποιήσετε το πλήκτρο απάντησης στο καλώδιο ακουστικών για να απαντάτε και να τερματίζετε τις κλήσεις.

---

## Προσοχή!

Η χρήση ακουστικών σε υψηλή ένταση μπορεί να προκαλέσει βλάβη στην ακοή σας. Όταν χρησιμοποιείτε ακουστικά, προσαρμόστε προσεκτικά την ένταση του ήχου. Όταν χρησιμοποιείτε το σετ μικροφώνου-ακουστικού, η ικανότητά σας να ακούτε εξωτερικούς ήχους ενδέχεται να επηρεαστεί. Μην χρησιμοποιείτε το σετ μικροφώνου-ακουστικού σε περιπτώσεις όπου μπορεί να τεθεί σε κίνδυνο η ασφάλειά σας.

---

## Πλήκτρο SOS/112

Όσο είναι ενεργοποιημένο το τηλέφωνο, μπορείτε να πραγματοποιήσετε μια κλήση έκτακτης ανάγκης πατώντας το **πλήκτρο SOS**.

Τα περισσότερα – αλλά όχι όλα – τα δίκτυα δέχονται κλήσεις στο 122 ακόμη και χωρίς μια έγκυρη κάρτα SIM.

Επικοινωνήστε με το δίκτυο κινητής τηλεφωνίας που διαθέτετε για περισσότερες πληροφορίες.

## Πλήκτρο κλήσης έκτακτης ανάγκης

Για να πραγματοποιήσετε μια κλήση έκτακτης ανάγκης, πατήστε και κρατήστε πατημένο το πλήκτρο κλήσης έκτακτης ανάγκης (●) στο πίσω μέρος του τηλεφώνου για 3 δευτερόλεπτα ή πατήστε το δύο φορές μέσα σε διάστημα 1 δευτερολέπτου.

Το τηλέφωνο θα αποστείλει ένα μήνυμα κειμένου SMS έκτακτης ανάγκης σε όλους τους αριθμούς τηλεφώνου που υπάρχουν στον **Κατάλογο αριθμών έκτακτης ανάγκης**. Στη συνέχεια, το τηλέφωνο θα καλέσει τον πρώτο αριθμό στον κατάλογο. Εάν η κλήση δεν απαντηθεί σε διάστημα 25 δευτερολέπτων, καλείται ο επόμενος αριθμός. Η κλήση επαναλαμβάνεται 3 φορές μέχρι να απαντηθεί η κλήση ή να πατηθεί το πλήκτρο .

Η λειτουργία κλήσης έκτακτης ανάγκης πρέπει να ενεργοποιηθεί πριν τη χρήση. Ανατρέξτε στην ενότητα [Ρυθμίσεις](#) για τον τρόπο ενεργοποίησης αυτής της λειτουργίας, πληκτρολογήστε Αριθμοί έκτακτης ανάγκης.

### **Σημείωση!**

*Κατά τη διάρκεια μιας κλήσης έκτακτης ανάγκης το τηλέφωνο ρυθμίζεται χωρίς να είναι απαραίτητη η χρήση των χεριών (“handsfree”).*

*Οι αυτόματες κλήσεις προς τον αριθμό 112 συνήθως δεν επιτρέπονται. Μην αποθηκεύετε αυτόν τον αριθμό στον κατάλογο των αριθμών που θα κληθούν αυτόματα.*

*Ορισμένες ιδιωτικές εταιρείες ασφαλείας έχουν τη δυνατότητα να δέχονται αυτόματες κλήσεις από τους πελάτες τους.*

*Να επικοινωνείτε πάντα με την εταιρεία ασφαλείας προτού αποθηκεύσετε τον τηλεφωνικό αριθμό της.*

















# Ρυθμίσεις

## Σημείωση!





Οι ρυθμίσεις που περιγράφονται σε αυτό το κεφάλαιο πραγματοποιούνται σε κατάσταση αναμονής.

## Ώρα & ημερομηνία

### Ρύθμιση της ώρας και της ημερομηνίας







1. Πατήστε και κρατήστε πατημένο το πλήκτρο  (στο πλάι της συσκευής) για τουλάχιστον 4 δευτερόλεπτα.
2. Μεταβείτε στην επιλογή **Ώρα/Ημερ.** χρησιμοποιώντας τα πλευρικά πλήκτρα +/−.
3. Πατήστε .
4. Επιλέξτε **Ρύθμ Ώρας** και πατήστε το πλήκτρο .
5. Στην οθόνη εμφανίζεται η τρέχουσα ρύθμιση της ώρας. Πατήστε το πλήκτρο .
6. Καταχωρήστε την ώρα (ΩΩ:ΛΛ) χρησιμοποιώντας τα πλευρικά πλήκτρα +/−. Χρησιμοποιήστε το πλήκτρο  για να μετακινήσετε το δρομέα. Για διαγραφή, πατήστε το πλήκτρο .
7. Πατήστε το πλήκτρο  για επιβεβαίωση της επιλογής σας.
8. Επιλέξτε **Ρύθμ Ημερ** και πατήστε το πλήκτρο .
9. Στην οθόνη εμφανίζεται η τρέχουσα ρύθμιση της ημερομηνίας. Πατήστε το πλήκτρο .
10. Καταχωρήστε την ημερομηνία (ΗΗ/ΜΜ/ΕΕΕΕ) χρησιμοποιώντας τα πλευρικά πλήκτρα +/−. Χρησιμοποιήστε το πλήκτρο  για να μετακινήσετε το δρομέα. Για διαγραφή, πατήστε το πλήκτρο .
11. Πατήστε το πλήκτρο  για επιβεβαίωση ή το πλήκτρο  για απόρριψη των αλλαγών.
12. Πατήστε το πλήκτρο  μία ή περισσότερες φορές για επαναφορά του τηλεφώνου σε κατάσταση αναμονής.

## Ρύθμιση της μορφής ώρας

1. Πατήστε και κρατήστε πατημένο το πλήκτρο  (στο πλάι της συσκευής) για τουλάχιστον 4 δευτερόλεπτα.
2. Μεταβείτε στην επιλογή **Ώρα/Ημερ.** χρησιμοποιώντας τα πλευρικά πλήκτρα  $+/-$ .
3. Πατήστε .
4. Επιλέξτε **Μορφή ώρας** και πατήστε το πλήκτρο .
5. Επιλέξτε **12** (ώρες) ή **24** (ώρες).
6. Πατήστε το πλήκτρο  για επιβεβαίωση της επιλογής σας.
7. Πατήστε το πλήκτρο  μία ή περισσότερες φορές για επαναφορά του τηλεφώνου σε κατάσταση αναμονής.







## Ενεργοποίηση/απενεργοποίηση αυτόματης ρύθμισης ώρας

Επιλέξτε εάν επιθυμείτε την αυτόματη ενημέρωση της ημερομηνίας/ώρας από το δίκτυο της κινητής σας τηλεφωνίας κατά την ενεργοποίηση της συσκευής. Η επιλογή αυτή δεν είναι διαθέσιμη από όλους τους παροχείς κινητής τηλεφωνίας.







1. Πατήστε και κρατήστε πατημένο το πλήκτρο  (στο πλάι της συσκευής).
2. Μεταβείτε στην επιλογή **Ώρα/Ημερ.** χρησιμοποιώντας τα πλευρικά πλήκτρα  $+/-$ .
3. Πατήστε .
4. Επιλέξτε **Αυτ ώρας** και πατήστε το πλήκτρο .
5. Επιλέξτε **Ενεργ.** ή **Απενεργ.**
6. Πατήστε το πλήκτρο  για επιβεβαίωση ή το πλήκτρο  για απόρριψη των αλλαγών.
7. Πατήστε το πλήκτρο  μία ή περισσότερες φορές για επαναφορά του τηλεφώνου σε κατάσταση αναμονής.

## Ρυθμίσεις χρήστη

### Ρύθμιση τόνου







1. Πατήστε και κρατήστε πατημένο το πλήκτρο  (στο πλάι της συσκευής) για τουλάχιστον 4 δευτερόλεπτα.
2. Μεταβείτε στην επιλογή **Ρυθμ χρήστ** χρησιμοποιώντας τα πλευρικά πλήκτρα +/-.
3. Πατήστε .
4. Επιλέξτε **Ρυθμ τόνων** και πατήστε το πλήκτρο .
5. Επιλέξτε **Ήχος κλήσης** και πατήστε το πλήκτρο .
6. Επιλέξτε έναν από τους διαθέσιμους ήχους κλήσης χρησιμοποιώντας τα πλευρικά πλήκτρα +/- για αναπαραγωγή του ήχου.
7. Πατήστε το πλήκτρο  για επιβεβαίωση ή το πλήκτρο  για απόρριψη των αλλαγών.
8. Πατήστε το πλήκτρο  μία ή περισσότερες φορές για επαναφορά του τηλεφώνου σε κατάσταση αναμονής.

### Ένταση

1. Πατήστε και κρατήστε πατημένο το πλήκτρο  (στο πλάι της συσκευής) για τουλάχιστον 4 δευτερόλεπτα.
2. Μεταβείτε στην επιλογή **Ρυθμ χρήστ** χρησιμοποιώντας τα πλευρικά πλήκτρα +/-.
3. Πατήστε .
4. Επιλέξτε **Ρυθμ τόνων** και πατήστε το πλήκτρο .
5. Μεταβείτε στην επιλογή **Ένταση** και πατήστε το πλήκτρο .
6. Πραγματοποιήστε κύλιση προς τα πάνω/κάτω για να αλλάξετε την ένταση του ήχου κλήσης.
7. Πατήστε το πλήκτρο  για επιβεβαίωση ή το πλήκτρο  για απόρριψη των αλλαγών.
8. Πατήστε το πλήκτρο  μία ή περισσότερες φορές για επαναφορά του τηλεφώνου σε κατάσταση αναμονής.

## Αλλαγή της γλώσσας



Η προεπιλεγμένη γλώσσα των μενού του τηλεφώνου καθορίζεται από την κάρτα SIM. Μπορείτε να αλλάξετε αυτή τη ρύθμιση σε οποιαδήποτε άλλη γλώσσα υποστηρίζεται από το τηλέφωνο.

1. Πατήστε και κρατήστε πατημένο το πλήκτρο  (στο πλάι της συσκευής).
2. Μεταβείτε στην επιλογή **Ρυθμ. χρήστ** χρησιμοποιώντας τα πλευρικά πλήκτρα +/-.
3. Πατήστε .
4. Μεταβείτε στην επιλογή **Γλώσσα** και πατήστε το πλήκτρο .
5. Πραγματοποιήστε κύλιση προς τα πάνω/κάτω χρησιμοποιώντας τα πλευρικά πλήκτρα +/- για να επιλέξετε την επιθυμητή γλώσσα.
6. Πατήστε το πλήκτρο  για επιβεβαίωση ή το πλήκτρο  για απόρριψη των αλλαγών.
7. Πατήστε το πλήκτρο  μία ή περισσότερες φορές για επαναφορά του τηλεφώνου σε κατάσταση αναμονής.

## Επείγουσα

### Πλήκτρο κλήσης έκτακτης ανάγκης

Ανατρέξτε επίσης στην ενότητα *Πρόσθετες λειτουργίες*.

1. Πατήστε και κρατήστε πατημένο το πλήκτρο  $\Xi$  (στο πλάι της συσκευής) για τουλάχιστον 4 δευτερόλεπτα.
2. Μεταβείτε στην επιλογή **Έκτ. ανάγκη** χρησιμοποιώντας τα πλευρικά πλήκτρα  $+/-$ , και πατήστε το πλήκτρο .
3. Επιλέξτε **Εν/απεν λειτ.** και πατήστε το πλήκτρο  για να πραγματοποιήσετε τις παρακάτω ρυθμίσεις:

Ενεργοποιήστε μία από τις παρακάτω επιλογές και πατήστε το πλήκτρο .

<b>Απενερ</b>	Απενεργοποίηση πλήκτρου κλήσης έκτακτης ανάγκης.
<b>Ενεργ.</b>	Ενεργοποίηση πλήκτρου κλήσης έκτακτης ανάγκης. Για ενεργοποίηση, πατήστε και κρατήστε πατημένο το πλήκτρο για >3 δευτερόλεπτα, ή πατήστε το 2 φορές μέσα σε 1 δευτερόλεπτο.
<b>Ενεργ. (3)</b>	Ενεργοποίηση πλήκτρου κλήσης έκτακτης ανάγκης. Για ενεργοποίηση, πατήστε το πλήκτρο 3 φορές μέσα σε 1 δευτερόλεπτο.

### Μήνυμα











Το μήνυμα κειμένου SMS που θα αποσταλεί όταν πατηθεί το πλήκτρο Κλήσης Έκτακτης (☎). Το αποθηκευμένο μήνυμα της συσκευής είναι το εξής:

*“Αυτό είναι ένα μήνυμα έκτακτης ανάγκης που δημιουργήθηκε αυτόματα από το κινητό μου τηλέφωνο, παρακαλώ πραγματοποιήστε τις κατάλληλες ενέργειες για να με βοηθήσετε.”*



### Λίστα αριθμών

Η λίστα των αριθμών που θα κληθούν όταν πατηθεί το πλήκτρο κλήσης Έκτακτης ανάγκης (☎).

## Προσθήκη νέας επαφής στη λίστα αριθμών

1. Πατήστε και κρατήστε πατημένο το πλήκτρο  $\Xi$  (στο πλάι της συσκευής) για τουλάχιστον 4 δευτερόλεπτα.
2. Μεταβείτε στην επιλογή **Έκτ. ανάγκη** χρησιμοποιώντας τα πλευρικά πλήκτρα  $+/-$  και πατήστε το πλήκτρο .
3. Μεταβείτε στην επιλογή **Λίστα αριθμών** και πατήστε το πλήκτρο .
4. Επιλέξτε **Κενό** και πατήστε το πλήκτρο .
5. Επιλέξτε **Όνομα** και πατήστε το πλήκτρο .
6. Καταχωρήστε το όνομα χρησιμοποιώντας τα πλευρικά πλήκτρα  $+/-$  και πατήστε το πλήκτρο . Χρησιμοποιήστε το πλήκτρο  $\Xi$  για να μετακινήσετε το δρομέα μέσα στο κείμενο. Για διαγραφή, πατήστε το πλήκτρο .
7. Μεταβείτε στην επιλογή **Αριθμ** και πατήστε το πλήκτρο .
8. Καταχωρήστε τον αριθμό χρησιμοποιώντας τα πλευρικά πλήκτρα  $+/-$  και πατήστε το πλήκτρο . Χρησιμοποιήστε το πλήκτρο  $\Xi$  για να μετακινήσετε το δρομέα. Για διαγραφή, πατήστε το πλήκτρο .
9. Πατήστε το πλήκτρο  μία ή περισσότερες φορές για επαναφορά του τηλεφώνου σε κατάσταση αναμονής.

Επαναλάβετε έως ότου έχετε καταχωρήσει 5 αριθμούς έκτακτης ανάγκης.

Για την επεξεργασία μιας υπάρχουσας καταχώρησης, επιλέξτε την καταχώρηση, πατήστε το πλήκτρο  και, στη συνέχεια, επιλέξτε όνομα και αριθμό και πατήστε το πλήκτρο . Για διαγραφή, πατήστε το πλήκτρο .

## Πληροφορίες ειδοποίησης













Διαβάστε αυτές τις σημαντικές πληροφορίες ασφαλείας πριν ενεργοποιήσετε τη λειτουργία Κλήση Έκτακτης Ανάγκης.

*“Προσέχετε να μην συμπεριλαμβάνετε αριθμούς με αυτόματη απάντηση στον κατάλογο κλήσεων, καθώς η συχνότητα ειδοποίησης σταματά μόλις απαντηθεί η κλήση.”*

## Πλήκτρο έκτακτης ανάγκης (SOS)

### Σημαντική σημείωση!













Πατώντας το πλήκτρο SOS γίνεται κλήση του αριθμού 112 από προεπιλογή. Επειδή το τηλέφωνο δεν διαθέτει ένα τυπικό πληκτρολόγιο, είναι προτιμότερο να μην αλλάξετε την προεπιλεγμένη λειτουργία του συγκεκριμένου πλήκτρου. Με αυτόν τον τρόπο, σε περίπτωση έκτακτης ανάγκης, μπορείτε να καλέσετε άμεσα τον αριθμό 112 πατώντας αυτό το πλήκτρο.

1. Πατήστε και κρατήστε πατημένο το πλήκτρο  (στο πλάι της συσκευής) για τουλάχιστον 4 δευτερόλεπτα.
2. Μεταβείτε στην επιλογή **Έκτ. ανάγκη** χρησιμοποιώντας τα πλευρικά πλήκτρα  $+/-$  και πατήστε το πλήκτρο .
3. Μεταβείτε στην επιλογή **Πλήκτρο SOS** και πατήστε το πλήκτρο .
4. Επιλέξτε **SOS** και πατήστε το πλήκτρο .
5. **SOS** είναι προγραμματισμένο από προεπιλογή. Αλλάξτε το όνομα χρησιμοποιώντας τα πλευρικά πλήκτρα  $+/-$  και, στη συνέχεια, πατήστε το πλήκτρο  για να επιβεβαιώσετε την επιλογή σας. Χρησιμοποιήστε το πλήκτρο  για να μετακινήσετε το δρομέα. Για διαγραφή, πατήστε το πλήκτρο .
6. Μεταβείτε στην επιλογή **112** χρησιμοποιώντας τα πλευρικά πλήκτρα  $+/-$ , και πατήστε το πλήκτρο .
7. Καταχωρήστε το όνομα χρησιμοποιώντας τα πλευρικά πλήκτρα  $+/-$  και  και, στη συνέχεια, πατήστε το πλήκτρο  για να επιβεβαιώσετε την επιλογή σας. Για διαγραφή, πατήστε το πλήκτρο .
8. Πατήστε το πλήκτρο  μία ή περισσότερες φορές για επαναφορά του τηλεφώνου σε κατάσταση αναμονής.



## Ταχεία κλήση

Μπορείτε να καλέσετε έως και 4 αποθηκευμένους τηλεφωνικούς αριθμούς πατώντας τα πλήκτρα ταχείας κλήσης **A**, **B**, **C** και **D**.

### Προσθήκη τηλεφωνικών αριθμών ταχείας κλήσης

1. Πατήστε και κρατήστε πατημένο το πλήκτρο  (στο πλάι της συσκευής) για τουλάχιστον 4 δευτερόλεπτα.
2. Μεταβείτε στην επιλογή **Ταχ. κλήση** χρησιμοποιώντας τα πλευρικά πλήκτρα **+/-** και, στη συνέχεια, πατήστε το πλήκτρο .
3. Επιλέξτε **Κενό** και πατήστε το πλήκτρο .
4. Επιλέξτε **Όνομα** και πατήστε το πλήκτρο .
5. Καταχωρήστε το όνομα χρησιμοποιώντας τα πλευρικά πλήκτρα **+/-** και πατήστε το πλήκτρο  για να επιβεβαιώσετε την επιλογή σας. Χρησιμοποιήστε το πλήκτρο  για να μετακινήσετε το δρομέα. Για διαγραφή, πατήστε το πλήκτρο .
6. Μεταβείτε στην επιλογή **Αριθμ.** και πατήστε το πλήκτρο .
7. Καταχωρήστε το όνομα χρησιμοποιώντας τα πλευρικά πλήκτρα **+/-** και πατήστε το πλήκτρο  για να επιβεβαιώσετε την επιλογή σας. Χρησιμοποιήστε το πλήκτρο  για να μετακινήσετε το δρομέα. Για διαγραφή, πατήστε το πλήκτρο .
8. Πατήστε το πλήκτρο  μία ή περισσότερες φορές για επαναφορά του τηλεφώνου σε κατάσταση αναμονής.

Επαναλάβετε έως ότου έχετε καταχωρήσει 4 επαφές.



Για την επεξεργασία μιας υπάρχουσας καταχώρησης, επιλέξτε την καταχώρηση, πατήστε το πλήκτρο , στη συνέχεια επιλέξτε το όνομα/αριθμό και πατήστε το πλήκτρο .



## Ρυθμίσεις ασφαλείας

### Κλείδωμα SIM

Η κάρτα SIM προστατεύεται με έναν κωδικό PIN (Προσωπικός αριθμός αναγνώρισης). Στο παρόν τηλέφωνο υπάρχουν 3 επιλογές χειρισμού της λειτουργίας.



1. Πατήστε και κρατήστε πατημένο το **≡** (στο πλάι) >4 δευτερόλεπτα.
2. Πραγματοποιήστε κύλιση στην επιλογή **Ασφάλεια** και πατήστε .
3. Επιλέξτε **Κλδμ SIM** και πατήστε .
4. Επιλέξτε **Ενεργ**, **Απενερ** ή **Αυτόματο** και πατήστε  για ενεργοποίηση ή απενεργοποίηση του κλειδώματος SIM.

<b>Απενερ</b>	Απενεργοποίηση κωδικού PIN. Προσοχή, εάν η κάρτα SIM χαθεί/κλαπεί δεν είναι προστατευμένη.
<b>Ενεργ.</b>	Ενεργοποίηση κωδικού PIN, πρέπει να πληκτρολογείτε τον κωδικό PIN κάθε φορά που ενεργοποιείτε το τηλέφωνο.
<b>Αυτόματο</b>	Δεν χρειάζεται να πληκτρολογείτε τον κωδικό PIN όταν ενεργοποιείτε το τηλέφωνο, το τηλέφωνο τον θυμάται αυτόματα. Εάν τοποθετήσετε την κάρτα SIM σε άλλο τηλέφωνο (εάν χαθεί/κλαπεί), πρέπει να πληκτρολογήσετε τον κωδικό PIN για να ξεκλειδώσει η κάρτα.

### Σημείωση!

Απαιτείται η εισαγωγή του τρέχοντος κωδικού PIN για την ενεργοποίηση/απενεργοποίηση κλειδώματος της SIM.

### Κλείδωμα τηλεφώνου

1. Πατήστε και κρατήστε πατημένο το πλήκτρο **≡**, μεταβείτε στην επιλογή **Ασφάλεια** και πατήστε το πλήκτρο .
2. Επιλέξτε **Κλειδ τηλεφ** και πατήστε το πλήκτρο .
3. Πατήστε **Ενεργ.** ή **Απενερ** και, στη συνέχεια, πατήστε το πλήκτρο .





### Σημείωση!

Απαιτείται η εισαγωγή του τρέχοντος κωδικού τηλεφώνου για αλλαγή αυτής της ρύθμισης. Ο προεπιλεγμένος κωδικός τηλεφώνου είναι **1234**.

## Κλείδωμα πλήκτρων **Οπ**

Μπορείτε να κλειδώνετε το πληκτρολόγιο της συσκευής για να αποφύγετε το ακούσιο πάτημα πλήκτρων όταν, για παράδειγμα, το τηλέφωνο βρίσκεται μέσα στην τσάντα σας. Στη διάρκεια μιας κλήσης, τα πλήκτρα του τηλεφώνου λειτουργούν κανονικά. Κατά τον τερματισμό ή την απόρριψη μιας κλήσης, το πληκτρολόγιο κλειδώνει ξανά αυτόματα.

### Λειτουργία

1. Πατήστε και κρατήστε πατημένο το πλήκτρο **≡** (στο πλάι της συσκευής) για τουλάχιστον 4 δευτερόλεπτα.
2. Μεταβείτε στην επιλογή **Ασφάλεια** και πατήστε το πλήκτρο .
3. Μεταβείτε στην επιλογή **Βασικά κλειδώματος** και πατήστε το πλήκτρο .
4. Επιλέξτε **Λειτουργία** και πατήστε το πλήκτρο .
5. Επιλέξτε **Ενεργ.** ή **Απενεργ** χρησιμοποιώντας τα πλευρικά πλήκτρα **+/-** για να ενεργοποιήσετε ή να απενεργοποιήσετε τη λειτουργία κλειδώματος των πλήκτρων.
6. Μεταβείτε στην επιλογή **Αυτό Κλειδ.** και πατήστε το πλήκτρο .
7. Ενεργοποιήστε μία από τις παρακάτω επιλογές και πατήστε το πλήκτρο .

### Σημείωση!

Εάν επιλέξετε **Απενεργ** της λειτουργίας κλειδώματος, το πλήκτρο **Οπ** δεν θα λειτουργεί.





<b>Κανέ</b>	Κλείδωμα/ξεκλείδωμα του πληκτρολογίου με μη αυτόματο τρόπο, πατώντας το πλήκτρο <b>Οπ</b> .
<b>30 δευτ</b>	Το κλείδωμα πλήκτρων ενεργοποιείται μετά από 30 δευτερόλεπτα. Για να ξεκλειδώσετε το πληκτρολόγιο, πατήστε το πλήκτρο <b>Οπ</b> .
<b>1 λεπ</b>	Το κλείδωμα πλήκτρων ενεργοποιείται μετά από 1 λεπτό. Για να ξεκλειδώσετε το πληκτρολόγιο, πατήστε το πλήκτρο <b>Οπ</b> .

### **Σημείωση!**

Εάν επιλέξετε **Απενεργ** της λειτουργίας κλειδώματος, το πλήκτρο  δεν θα λειτουργεί.

### **Κλείδωμα μενού**







Όταν το κλείδωμα μενού βρίσκεται στην επιλογή **Ενεργ** μπορείτε να χρησιμοποιήσετε το τηλέφωνο για λήψη και πραγματοποίηση κλήσεων, αλλά δεν είναι δυνατή η πρόσβαση στο μενού και τις ρυθμίσεις.

1. Πατήστε και κρατήστε πατημένο το  (στο πλάι) >4 δευτερόλεπτα.
2. Πραγματοποιήστε κύλιση στην επιλογή **Ασφάλεια** και πατήστε .
3. Επιλέξτε **Κλείδωμα μενού**. και πατήστε .
4. Επιλέξτε **Ενεργ** ή **Απενεργ** και πατήστε  για ενεργοποίηση ή απενεργοποίηση της λειτουργίας Κλείδωμα μενού.

### **Σημείωση!**

Απαιτείται η εισαγωγή του τρέχοντος κωδικού τηλεφώνου για να αλλάξετε αυτή τη ρύθμιση. Ο προεπιλεγμένος κωδικός τηλεφώνου είναι 1234.



## Αλλαγή κωδικών πρόσβασης (PIN/PIN2/Κωδικός κλειδώματος τηλεφώνου)

1. Πατήστε και κρατήστε πατημένο το πλήκτρο  (στο πλάι της συσκευής) για τουλάχιστον 4 δευτερόλεπτα.
2. Μεταβείτε στην επιλογή **Ασφάλεια** και πατήστε το πλήκτρο .
3. Μεταβείτε στην επιλογή **ΑΛΛ Password** και πατήστε το πλήκτρο .
4. Επιλέξτε **PIN**, καταχωρήστε τον τρέχοντα κωδικό και επιβεβαιώστε την επιλογή σας πατώντας το πλήκτρο .
5. Καταχωρήστε ένα νέο κωδικό και επιβεβαιώστε την επιλογή σας πατώντας το πλήκτρο .
6. Καταχωρήστε ξανά το νέο κωδικό και επιβεβαιώστε την επιλογή σας πατώντας το πλήκτρο .

Κατά τον ίδιο τρόπο μπορείτε να αλλάξετε τους κωδικούς στις επιλογές **PIN2** και **Passw ΚΛ Τηλ**.

## Επαναφορά

Επαναφέρει το τηλέφωνο στις εργοστασιακές ρυθμίσεις.

Καταχωρήστε τον κωδικό κλειδώματος τηλεφώνου, πατήστε το πλήκτρο  και πατήστε ξανά το πλήκτρο  για να επιβεβαιώσετε την επιλογή σας.

## Σημείωση!

*Απαιτείται η εισαγωγή του τρέχοντος κωδικού τηλεφώνου για αλλαγή αυτής της ρύθμισης. Ο προεπιλεγμένος κωδικός τηλεφώνου είναι **1234**.*

## Οδηγίες ασφαλείας

### Προσοχή!

Η συσκευή και τα αξεσουάρ μπορεί να περιέχουν μικρά μέρη. Διατηρείτε τη συσκευή μακριά από μικρά παιδιά.

### Περιβάλλον λειτουργίας

Ακολουθείτε τους κανόνες και τους νόμους που ισχύουν όπου και αν βρίσκεστε, και να απενεργοποιείτε πάντα τη μονάδα όταν απαγορεύεται η χρήση της ή μπορεί να προκαλέσει παρεμβολές ή κινδύνους.

Χρησιμοποιείτε τη συσκευή μόνο στην κανονική θέση χρήστη.

Η συσκευή αυτή συμμορφώνεται με κατευθυντήριες οδηγίες για την ακτινοβολία, όταν χρησιμοποιείται στην κανονική της θέση στο αυτί σας ή όταν βρίσκεται σε απόσταση τουλάχιστον 2,2 εκ. από το σώμα σας. Εάν η συσκευή μεταφέρεται κοντά στο σώμα σας σε θήκη, θήκη ζώνης ή άλλη θήκη, αυτές δεν θα πρέπει να περιέχουν καθόλου μέταλλο και το προϊόν θα πρέπει να τοποθετείται στην απόσταση από το σώμα σας που ορίζεται παραπάνω. Βεβαιωθείτε ότι τηρούνται οι παραπάνω οδηγίες απόστασης μέχρι την ολοκλήρωση της μεταφοράς.

Κάποια μέρη της συσκευής είναι μαγνητικά. Η συσκευή μπορεί να ελκύσει μεταλλικά αντικείμενα. Μην διατηρείτε πιστωτικές κάρτες ή άλλα μαγνητικά μέσα κοντά στη συσκευή. Υπάρχει κίνδυνος διαγραφής των πληροφοριών που είναι αποθηκευμένες σε αυτά.

## Ιατρικές συσκευές

Η χρήση του εξοπλισμού που μεταδίδει ραδιοσήματα, π.χ. κινητά τηλέφωνα, μπορεί να παρεμβληθεί με ιατρικές συσκευές που είναι ανεπαρκώς προστατευμένες. Συμβουλευτείτε ένα γιατρό ή τον κατασκευαστή της συσκευής για να προσδιορίσετε εάν η συσκευή διαθέτει επαρκή προστασία έναντι εξωτερικών ραδιοσημάτων ή εάν έχετε απορίες. Εάν υπάρχουν ανακοινώσεις σε εγκαταστάσεις ιατρικής φροντίδας που σας ζητούν να απενεργοποιήσετε τη συσκευή όσο βρίσκεστε στο χώρο, θα πρέπει να συμμορφώνεστε. Τα νοσοκομεία και άλλες εγκαταστάσεις ιατρικής φροντίδας χρησιμοποιούν ορισμένες φορές εξοπλισμό που μπορεί να είναι ευαίσθητος στα εξωτερικά ραδιοσήματα.

## Βηματοδότες

Η Ένωση Κατασκευαστών Ιατρικών Συσκευών συνιστά να διατηρείτε μία ελάχιστη απόσταση 15 εκ. μεταξύ του ασύρματου τηλεφώνου χειρός και του βηματοδότη ώστε να αποφευχθεί τυχόν παρεμβολή με το βηματοδότη. Τα άτομα με βηματοδότες:

- Θα πρέπει να διατηρούν το τηλέφωνο σε απόσταση μεγαλύτερη των 15 εκ. από το βηματοδότη τους όταν το τηλέφωνο είναι ενεργοποιημένο
- Δεν πρέπει να μεταφέρουν τη συσκευή σε τσέπη κοντά στο στήθος
- Πρέπει να κρατούν τη συσκευή στο αυτί που βρίσκεται στην αντίθετη πλευρά από το βηματοδότη για να μειωθεί το ενδεχόμενο παρεμβολής

Εάν υποψιάζεστε ότι προκαλούνται παρεμβολές, απενεργοποιήστε αμέσως το τηλέφωνο.

## Περιοχές με κίνδυνο έκρηξης

Απενεργοποιείτε πάντα τη συσκευή όταν βρίσκεστε σε μια περιοχή όπου υπάρχει κίνδυνος έκρηξης. Τηρείτε όλες τις σημάνσεις και τις οδηγίες. Κίνδυνος έκρηξης υπάρχει σε μέρη στα οποία σας ζητούν συνήθως να σβήσετε τη μηχανή του αυτοκινήτου σας. Σε τέτοια μέρη, οι σπινθήρες ενδέχεται να προκαλέσουν έκρηξη ή πυρκαγιά, που μπορεί να οδηγήσει σε σωματικές βλάβες, ή ακόμα και στο θάνατο.

Απενεργοποιήστε τη συσκευή σε βενζινάδικα, και σε οποιοδήποτε άλλο μέρος περιλαμβάνει αντλίες βενζίνης και εγκαταστάσεις επισκευής αυτοκινήτων.

Τηρείτε τους περιορισμούς που ισχύουν για τη χρήση εξοπλισμού ραδιοκυμάτων κοντά σε σημεία όπου πωλούνται ή είναι αποθηκευμένα καύσιμα, σε εργοστάσια χημικών και μέρη όπου γίνονται εκρήξεις.

Οι περιοχές με κίνδυνο έκρηξης διαθέτουν συχνά - αλλά όχι πάντα - σαφή επισήμανση. Το ίδιο ισχύει επίσης κάτω από τα καταστρώματα σε πλοία, στη μεταφορά ή φύλαξη χημικών, σε οχήματα που χρησιμοποιούν υγρά καύσιμα (όπως προπάνιο ή βουτάνιο), σε περιοχές όπου ο αέρας περιέχει χημικά και σωματίδια, όπως κόκκους, σκόνη ή μεταλλική σκόνη.

## Επείγουσες κλήσεις

### Σημαντική σημείωση!

Τα κινητά τηλέφωνα χρησιμοποιούν ραδιοσήματα, το δίκτυο κινητής τηλεφωνίας, το επίγειο δίκτυο και λειτουργίες που προγραμματίζει ο χρήστης. Αυτό σημαίνει ότι δεν είναι δυνατή η εγγύηση της σύνδεσης υπό όλες τις συνθήκες. Επομένως, δεν θα πρέπει να στηρίζετε ποτέ αποκλειστικά και μόνο σε ένα κινητό τηλέφωνο για πολύ σημαντικές κλήσεις, όπως οι περιπτώσεις ιατρικής έκτακτης ανάγκης.

## Βοηθήματα ακοής

Αυτή η συσκευή λειτουργεί με τα περισσότερα εξαρτήματα ακουστικών βοηθημάτων που κυκλοφορούν στο εμπόριο. Ωστόσο, δεν είναι εξασφαλισμένη η πλήρη συμβατότητα με όλα τα εξαρτήματα.

## Οχήματα

Τα ραδιοσήματα μπορεί να επηρεάσουν τα ηλεκτρονικά συστήματα σε αυτοκινούμενα οχήματα (π.χ. ηλεκτρονικός ψεκασμός καυσίμου, φρένα ABS, αυτόματη οδήγηση, συστήματα αερόσακων) που έχουν εγκατασταθεί εσφαλμένα ή διαθέτουν ανεπαρκή προστασία. Επικοινωνήστε με τον κατασκευαστή ή τον αντιπρόσωπό του για

περισσότερες πληροφορίες σχετικά με το όχημά σας ή οποιοδήποτε πρόσθετο εξοπλισμό.

Μην διατηρείτε ή μεταφέρετε εύφλεκτα υλικά, αέρια ή εκρηκτικά μαζί με τη συσκευή ή τα αξεσουάρ της. Για οχήματα που είναι εξοπλισμένα με αερόσακος: Να θυμάστε ότι οι αερόσακοι γεμίζουν με αέρα με σημαντική δύναμη.

Μην τοποθετείτε αντικείμενα, όπως σταθερό ή φορητό εξοπλισμό ραδιοκυμάτων στην περιοχή επάνω από τον αερόσακο ή στην περιοχή όπου μπορεί να διογκωθεί. Ενδέχεται να προκληθούν σοβαροί τραυματισμοί εάν εγκατασταθεί λανθασμένα ο εξοπλισμός κινητού τηλεφώνου και διογκωθεί με αέρα ο αερόσακος.

Απαγορεύεται η χρήση της μονάδας στη διάρκεια πτήσης.

Απενεργοποιήστε τη συσκευή πριν από την επιβίβασή σας σε αεροπλάνο. Η χρήση ασύρματων συσκευών τηλεπικοινωνίας μέσα σε ένα αεροπλάνο μπορεί να περιλαμβάνει κινδύνους για την ασφάλεια εν πτήση και παρεμβολή με τις τηλεπικοινωνίες. Επίσης, ενδέχεται να είναι παράνομη.

## **Ειδικός Ρυθμός Απορρόφησης Ακτινοβολίας (SAR)**

Η παρούσα συσκευή πληροί τις ισχύουσες διεθνείς απαιτήσεις ασφαλείας για την έκθεση σε ραδιοκύματα.

Η μέτρηση του Doro HandlePlus 334gsm είναι 0,756 W/kg (GSM 900 MHz) / 0,156 W/kg (DCS 1800 MHz) όπως μετρήθηκε σε ιστό με μάζα άνω των 10g. Σύμφωνα με τον Παγκόσμιο Οργανισμό Υγείας, το μέγιστο επιτρεπτό όριο ορίζεται στα 2W/kg όπως μετρήθηκε σε ιστό με μάζα άνω των 10 g.



## Αντιμετώπιση προβλημάτων

### Δεν είναι δυνατή η ενεργοποίηση του τηλεφώνου

Χαμηλή στάθμη μπαταρίας	Συνδέστε τον αντάπτορα ισχύος και φορτίστε την μπαταρία για 12 ώρες.
-------------------------	--

Εσφαλμένη τοποθέτηση μπαταρίας	Ελέγξτε την τοποθέτηση της μπαταρίας.
--------------------------------	---------------------------------------

### Αποτυχία φόρτισης της μπαταρίας

Βλάβη στην μπαταρία ή στο φορτιστή	Ελέγξτε την μπαταρία και το φορτιστή.
------------------------------------	---------------------------------------

Η μπαταρία φορτίστηκε σε θερμοκρασίες $< 0^{\circ}\text{C}$ ή $> 40^{\circ}\text{C}$	Βελτιώστε τις συνθήκες φόρτισης.
--	----------------------------------

Εσφαλμένη σύνδεση του φορτιστή στο τηλέφωνο ή στην πρίζα	Ελέγξτε τις συνδέσεις του φορτιστή.
--	-------------------------------------

### Μείωση του χρόνου αναμονής

Πολύ χαμηλή στάθμη μπαταρίας	Τοποθετήστε μια καινούρια μπαταρία.
------------------------------	-------------------------------------

Πολύ μακριά από το σταθμό βάσης, το τηλέφωνο αναζητά συνεχώς σήμα	Η αναζήτηση δικτύου καταναλώνει την ισχύ της μπαταρίας. Αναζητήστε ένα μέρος με ισχυρότερο σήμα ή απενεργοποιήστε προσωρινά το τηλέφωνο.
---	--

### Μη αποδεκτός κωδικός PIN

Πολλαπλή εσφαλμένη εισαγωγή κωδικού PIN	Εισαγάγετε τον κωδικό PUK για να αλλάξετε τον κωδικό PIN ή επικοινωνήστε με το δίκτυο κινητής τηλεφωνίας.
---	---

**Σφάλμα κάρτας SIM****Κατεστραμμένη κάρτα SIM**

Ελέγξτε την κατάσταση της κάρτας SIM. Αν η κάρτα έχει καταστραφεί, επικοινωνήστε με το δίκτυο κινητής τηλεφωνίας.

**Εσφαλμένη τοποθέτηση κάρτας SIM**

Ελέγξτε την εγκατάσταση της κάρτας SIM. Αφαιρέστε την κάρτα και εγκαταστήστε την ξανά.

**Βρώμικη ή υγρή κάρτα SIM**

Σκουπίστε τη μεταλλική επιφάνεια της κάρτας SIM με ένα μαλακό πανί.

**Αποτυχία σύνδεσης στο δίκτυο****Μη έγκυρη κάρτα SIM**

Επικοινωνήστε με το δίκτυο κινητής τηλεφωνίας.

**Χωρίς κάλυψη της υπηρεσίας GSM**

Επικοινωνήστε με το δίκτυο κινητής τηλεφωνίας.

**Πολύ αδύναμο σήμα**

Ανατρέξτε παρακάτω στην ενότητα [Αδύναμο σήμα](#).

**Αδύναμο σήμα****Πολύ μακριά από το σταθμό βάσης**

Δοκιμάστε ξανά από άλλη θέση.

**Συμφόρηση δικτύου**

Δοκιμάστε να καλέσετε αργότερα.

**Ηχώ ή θόρυβος****Τοπικό πρόβλημα από κακό αναμεταδότη δικτύου.**

Κλείστε και καλέστε ξανά. Με αυτόν τον τρόπο μπορεί να συνδεθείτε σε άλλο αναμεταδότη δικτύου.

**Αποτυχία ρύθμισης λειτουργίας****Η λειτουργία δεν υποστηρίζεται ή από το δίκτυο ή απαιτείται εγγραφή.**

Επικοινωνήστε με το δίκτυο κινητής τηλεφωνίας.

## Φροντίδα και συντήρηση

Το τηλέφωνό σας είναι ένα τεχνικά προηγμένο προϊόν και θα πρέπει να το χειρίζεστε με μεγάλη προσοχή. Η εγγύηση μπορεί να ακυρωθεί σε περιπτώσεις μη ενδεδειγμένης χρήσης της συσκευής.

- Προστατέψτε τη συσκευή από την υγρασία. Η βροχή/το χιόνι, η υγρασία και τα πάσης φύσεως υγρά περιέχουν ουσίες που μπορούν να διαβρώσουν τα ηλεκτρικά κυκλώματα της συσκευής. Εάν βραχεί η συσκευή, θα πρέπει να αφαιρέσετε τις μπαταρίες και να τις αφήσετε να στεγνώσουν εντελώς πριν τις τοποθετήσετε ξανά στη θέση τους.
- Μη χρησιμοποιείτε και μην αφήνετε τη συσκευή σε χώρους με σκόνη ή ρύπους. Ενδέχεται να προκληθεί βλάβη στα κινούμενα μέρη και τα ηλεκτρονικά εξαρτήματα της συσκευής.
- Μην φυλάσσετε τη συσκευή σε μέρη όπου αναπτύσσονται υψηλές θερμοκρασίες. Οι υψηλές θερμοκρασίες μπορεί να μειώσουν τη διάρκεια ζωής του ηλεκτρονικού εξοπλισμού, να προκαλέσουν βλάβη στις μπαταρίες και να παραμορφώσουν ή να λιώσουν ορισμένα πλαστικά τμήματα της συσκευής.
- Μην φυλάσσετε τη συσκευή σε μέρη όπου αναπτύσσονται χαμηλές θερμοκρασίες. Όταν επαναφέρετε την συσκευή σε κανονική θερμοκρασία, μπορεί να σχηματιστούν υδρατμοί στο εσωτερικό της, προκαλώντας βλάβη στα ηλεκτρονικά κυκλώματα.
- Μην προσπαθήσετε να ανοίξετε τη συσκευή με οποιονδήποτε τρόπο εκτός από αυτόν που υποδεικνύεται στο παρόν εγχειρίδιο.
- Προστατέψτε τη συσκευή από πτώσεις. Μην χτυπάτε και μην κουνάτε με δύναμη τη συσκευή. Εάν χειρίζεστε τη συσκευή ασκώντας υπερβολική δύναμη, ενδέχεται να προκληθούν σημαντικές φθορές στα εσωτερικά κυκλώματα και τους μηχανισμούς ακριβείας.
- Μην χρησιμοποιείτε ισχυρά χημικά προϊόντα για να καθαρίσετε τη συσκευή.

Οι παραπάνω οδηγίες ισχύουν για τη συσκευή, τις μπαταρίες, τον προσαρμογέα τροφοδοσίας και άλλα αξεσουάρ της συσκευής. Εάν το τηλέφωνο δεν λειτουργεί όπως πρέπει, μεταφέρετε την συσκευή για επιδιόρθωση στο κατάστημα όπου την αγοράσατε. Μην ξεχνάτε ότι πρέπει να έχετε μαζί σας την απόδειξη αγοράς ή ένα αντίγραφο του τιμολογίου.

## Εγγύηση και τεχνικές πληροφορίες

Το προϊόν διαθέτει εγγύηση 12 μηνών που ισχύει από την ημερομηνία αγοράς. Σε περίπτωση που προκύψει κάποιο πρόβλημα στη διάρκεια αυτής της περιόδου, επικοινωνήστε με το κατάστημα όπου αγοράσατε την συσκευή. Προκειμένου να επωφεληθείτε από τις δωρεάν υπηρεσίες τεχνικής υποστήριξης και επισκευής κατά τη διάρκεια ισχύος της εγγύησης πρέπει να επιδείξετε την απόδειξη αγοράς της συσκευής. Η παρούσα εγγύηση δεν ισχύει για βλάβες που προκλήθηκαν λόγω ατυχήματος ή ζημιών που οφείλονται σε εισχώρηση υγρών, αμέλεια, μη ενδεδειγμένη χρήση, κακή συντήρηση ή άλλων σφαλμάτων του χρήστη. Επιπλέον, η παρούσα εγγύηση δεν ισχύει για τυχόν βλάβες που οφείλονται σε καταιγίδα ή άλλα φαινόμενα που προκαλούν διακυμάνσεις της τάσης στο δίκτυο τροφοδοσίας. Για προληπτικούς λόγους, σας προτείνουμε να αποσυνδέετε το φορτιστή από την πρίζα στη διάρκεια καταιγίδων. Οι μπαταρίες είναι αναλώσιμες και δεν παρέχεται καμία εγγύηση για αυτές.

Η παρούσα εγγύηση δεν ισχύει εάν χρησιμοποιηθούν μη αυθεντικές μπαταρίες DORO.

### Προδιαγραφές

Δίκτυο:	GSM 900/DCS1800/PCS1900 Triple Band
Διαστάσεις:	125 χιλ. x 52 χιλ. x 16 χιλ
Βάρος:	95 γρ. (συμπεριλαμβάνονται οι μπαταρίες)
Μπαταρία:	Μπαταρία ιόντων λιθίου 3,7V/850 mAh Li-ion

### Δήλωση Συμμόρφωσης

Με την παρούσα, η Doro δηλώνει ότι το προϊόν **Doro HandlePlus 334gsm** συμμορφώνεται πλήρως στις απαραίτητες απαιτήσεις και άλλους συναφείς κανονισμούς που αναφέρονται στις Οδηγίες 1999/5/EK περί Τερματικού και Τηλεπικοινωνιακού Εξοπλισμού (R&TTE) και 2002/95/EK (περί Περιορισμού χρήσης ορισμένων επικίνδυνων ουσιών σε είδη ηλεκτρικού και ηλεκτρονικού εξοπλισμού).

Αντίγραφο της Δήλωσης συμμόρφωσης μπορείτε να βρείτε στην ηλεκτρονική διεύθυνση [www.doro.com/dofc](http://www.doro.com/dofc)







Spanish  
Italian  
German  
Dutch  
Greek

Version 2.1

[www.doro.com](http://www.doro.com)

CE 0700